

niceboy | ON[®]

GUARDIAN **G2 PRO 2K**

User Manual / Security Camera



SCHÉMA PRODUKTU

1. Anténa
2. Notifikační LED
3. Čočka
4. IR senzor

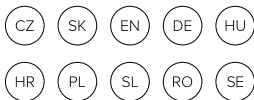
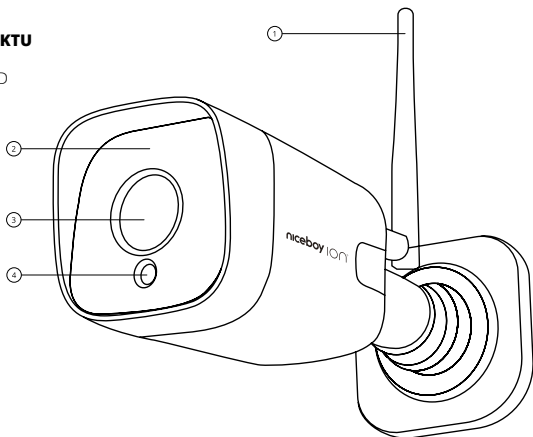

PŘIPOJENÍ K APLIKACI

1. Stáhněte si aplikaci naskenováním QR kódu pomocí mobilního telefonu nebo vyhledejte „Niceboy ION“ v obchodě s mobilními aplikacemi a stáhněte si aplikaci. Před použitím této aplikace se ujistěte, že je váš mobilní telefon připojen k Wi-Fi.
2. Otevřete aplikaci „Niceboy ION“ a založte si nový účet nebo použijte stávající.
3. Po nastavení hesla přejděte k dalšímu kroku „Přidat zařízení“ pomocí „+“ v horním pravém rohu domovské obrazovky.
4. Klikněte na „Kamery“.
5. Klikněte na „Niceboy ION Guardian G2 PRO 2K“
6. Zařízení se automaticky zapne po připojení do zásuvky.
7. Po zaznění úvodního tónu dlouze stiskněte tlačítko RESET (tlačítko na kabelu) na dobu delší než 5 s, dokud se neozve zvukový signál.
8. Potvrďte zaznění zvukového signálu a klikněte na DALŠÍ pro připojení k síti. (V případě připojení pomocí kabelu je potřeba na obrazovce Reset zařízení v pravém horním rohu změnit mód připojení na kabel.)
9. V aplikaci podle instrukcí zadejte název Wi-Fi sítě, zadejte heslo Wi-Fi a klikněte na tlačítko DALŠÍ (poznámka: kameru lze připojit přes 2,4 GHz Wi-Fi síť nebo pomocí ethernetového kabelu).
10. Na obrazovce telefonu se zobrazí QR kód pro připojení kamery. QR kód z obrazovky telefonu načtete kamerou ze vzdálenosti 15 – 20 cm.
11. Následně se zařízení přidá do seznamu zařízení. Před dokončením lze zařízení přejmenovat.

Připojení zařízení k síti Wi-Fi může trvat několik desítek sekund v závislosti na síle signálu.

Po úspěšném připojení zařízení se zobrazí ovládací rozhraní. Tuto kameru lze připojit také pomocí ethernetového kabelu.

Resetování Wi-Fi: V případě vypršení doby pro připojení nebo před připojením jiného mobilního telefonu nejprve zapněte kameru a do 10 sekund od připojení dlouze stiskněte tlačítko RESET na 5 sekund, dokud nezazní zvukový signál, tím se stávající telefon odstraní z aplikace a kameru je možné připojit k síti Wi-Fi pomocí jiného telefonu. Dále postupujte podle návodu výše.

Aplikace slouží jako ovládací prostředí kamery Niceboy ION Guardian G2 PRO 2K. Nastavení funkcí a zobrazení obrazu z kamery se provádí přes Aplikaci Niceboy ION. Pro správné fungování kamery instalujte obě antény.

FUNKCE

Obousměrná komunikace – Kamera je vybavena reproduktorem a mikrofonom. Záznam událostí – Kamera může zaznamenávat nepřetržitý záznam na paměťovou kartu. V aplikaci jsou zvýrazněny události zaznamenané PIR senzorem, pokud je zapnutý. Pomocí aplikace lze uložit záznam v reálném čase přímo do telefonu. (Použitím mobilních dat mohou být účtovány poplatky).

Detekce pohybu – Při zachycení pohybu v sektoru před kamerou se zobrazí notifikace v mobilním telefonu (pro tuto funkci je nutné povolit oznámení v nastavení telefonu).

Noční vidění – noční dosvit až 25 metrů.

Privátní mód – Kamera se vypne.

Detailní nastavení kamery v pravém horním rohu ovládacího prostředí kamery.

ČASTO Kladené otázky

Otázka: Zařízení nelze připojit k aplikaci?

Řešení: Ujistěte se, že je mobilní telefon připojen k Wi-Fi 2,4 GHz, název sítě a heslo je správně zadané a signál je dostatečný. Následně zkuste zařízení připojit znovu. Pokud se zařízení stále nedaří připojit zkuste kameru restartovat a připojit znovu.

Otázka: Proč se neukazují notifikace z kamery v telefonu?

Řešení: Ujistěte se, že jsou povoleny notifikace ve Vašem mobilním telefonu.

Otázka: Proč je zařízení stále v seznamu po resetování kamery?

Řešení: Resetování zařízení resetuje pouze kameru a její síťové nastavení. Pro odstranění zařízení z aplikace odstraňte kameru přímo v aplikaci.

Otázka: Jak připojit kameru k dalšímu routeru?

Řešení: Nejprve je potřeba zařízení odstranit z aplikace a následně znovu nakonfigurovat podle výše uvedeného návodu.

Otázka: Proč nemůže zařízení rozpoznat paměťovou kartu?

Řešení: Paměťovou kartu je potřeba před vložením formátovat (FAT32, exFAT systém souborů) a vložit do kamery, když je kamera vypnutá.

PARAMETRY

Rozlišení:	2560x1440
Úložisko:	MicroSD (max 128 GB), Cloud
Konektivita:	Wi-Fi 2,4 GHz, PoE
Provozní teplota:	-20 °C - + 50 °C
Frekvenční pásmo:	2,4 GHz
Úhel záběru:	90°
Noční dosvit:	Až 25 m
Input:	DC 5 V / 1 A
Voděodolnost:	IP66*

*Reklamace nebude uznána při poškození vodou.

Tímto Niceboy s.r.o. prohlašuje, že typ rádiového zařízení Niceboy ION Guardian G2 PRO 2K je v souladu se směrnicí 2014/53/EU, 2014/30/EU, 2014/35/EU a 2011/65/EU. Úplné znění EU prohlášení o shodě je k dispozici na těchto internetových stránkách:
<https://niceboy.eu/cs/declaration/ion-guardian-g2-pro-2k>

BEZPEČNOSTNÍ POKYNY

- Před použitím produktu dodržujte následující bezpečnostní pokyny.
- Před použitím výrobku si pečlivě přečtete tuto příručku a produkt používejte podle pokynů v této příručce.
- Jakákoli operace, která není v souladu s tímto návodem, může vést k poškození produktu a zranění osob.
- Tento výrobek může demontovat pouze autorizovaný technik. V případě demontování nepověřenou osobou může dojít k poškození produktu a zranění osob.
- Výrobek musí být používán pouze s napájecím adaptérem a příslušenstvím dodaným výrobcem. Použití jiného adaptéru s jinými specifikacemi může vést k poškození produktu.
- Tento spotřebič neslouží jako hračka. Při jeho používání dbejte na svou bezpečnost i osob ve vašem okolí, především dětí. Děti mladší 8 let a osoby se sníženými fyzickými a smyslovými a duševními schopnostmi a znalostmi, nesmí produkt ovládat, pokud na ně nedohlíží osoba zodpovědná za jejich bezpečnost.
- Nepoužívejte výrobek, pokud nefunguje správně v důsledku pádu, poškození, venkovního použití nebo vniknutí vody. Aby nedošlo ke zranění, měl by výrobek opravit výrobce nebo jeho prodejný servis.
- Nedotýkejte se kabelu a napájecího adaptéru mokrou rukou.
- Před vyřazením výrobku přístroj vypněte a odpojte od napájecího adaptéru.
- Nepoužívejte výrobek s poškozeným napájecím kabelem nebo zásuvkou.
- Nepoužívejte výrobek, pokud vykazuje závažné poškození z důvodu pádu nebo vniknutí vody.
- Baterii nerozebírejte, neopravujte ani neupravujte.
- Při vyjímání baterie musí být výrobek odpojen od napájení.
- Neotírejte ani nečistěte hroty nabíječky mokrým hadříkem nebo mokřými rukama.
- Na baterii či akumulátor, které mohou být součástí produktu, se vztahuje doba životnosti v délce šesti měsíců, protože se jedná o spotřební materiál.
- Výrobek používejte v souladu s návodem k použití. Případnou ztrátu nebo poškození způsobené nesprávným používáním nese uživatel.
- Nebezpečí výbuchu při výměně baterie za nesprávný typ.
- Použití baterie zlikvidujte podle instrukcí udávaných na obalu výrobku.
- Nepožívejte baterii, hrozí nebezpečí popálení chemickými látkami.
- Nové a použité baterie uchovávejte mimo dosah dětí.
- Pokud se domníváte, že mohlo dojít ke spojení baterií nebo jejich umístění do jakékoliv části těla, okamžitě vyhledejte lékařskou pomoc.
- Vhození baterie do ohně či horkovzdušné trouby nebo mechanické rozdrčení či rozřezání baterie může vést k výbuchu.
- Ponechání baterie v prostředí s extrémně vysokou teplotou může způsobit výbuch nebo únik hořlavé kapaliny.
- Akumulátor vystavený extrémně nízkému tlaku vzduchu může mít za následek výbuch nebo únik hořlavé kapaliny.
- Nesprávná manipulace (dlouhodobé nabíjení, zkrat, rozbití jiným předmětem atd.) může mít za následek požár, přehřátí nebo únik nebezpečných látek z baterie.
- Použití výrobku v prostředí s otevřeným ohněm je zakázáno.

INFORMACE PRO UŽIVATELE PRO LIKVIDACI ELEKTRICKÝCH A ELEKTRONICKÝCH ZAŘÍZENÍ (DOMÁCÍ POUŽITÍ)



Tento symbol umístěný na výrobku nebo v původní dokumentaci výrobku znamená, že použité elektrické nebo elektronické výrobky se nesmí likvidovat společně s komunálním odpadem. Chcete-li tyto výrobky správně zlikvidovat, odнесите je na určené sběrné místo, kde budou přijaty zdarma. Tímto způsobem likvidace výrobku pomáháte chránit vzácné přírodní zdroje a pomáháte předcházet případným negativním dopadům na životní prostředí a lidské zdraví, které by mohly být důsledkem nesprávné likvidace odpadu. Podrobnější informace vám poskytne místní úřad nebo nejbližší sběrné místo. Podle vnitrostátních předpisů mohou být také uděleny pokuty každému, kdo se tohoto druhu odpadu zbaví nesprávně. Informace pro uživatele týkající se likvidace elektrických a elektronických zařízení. (Obchodní a firemní použití). Pro správnou likvidaci elektrických a elektronických zařízení pro obchodní a firemní použití se obraťte na výrobce nebo dovozce výrobku. Poskytnou vám informace o všech způsobech likvidace a podle data uvedeného na elektrickém nebo elektronickém zařízení na trhu vám sdělí, kdo je odpovědný za financování likvidace tohoto elektrického nebo elektronického zařízení. Informace týkající se postupů likvidace v jiných zemích mimo EU. Výše uvedený symbol platí pouze pro země Evropské unie. Pro správnou likvidaci elektrických a elektronických zařízení si vyžádejte příslušné informace od místních úřadů nebo prodejce zařízení.

SCHÉMA PRODUKTU

1. Anténa
2. Notifikačná LED
3. Šošovka
4. IR senzor

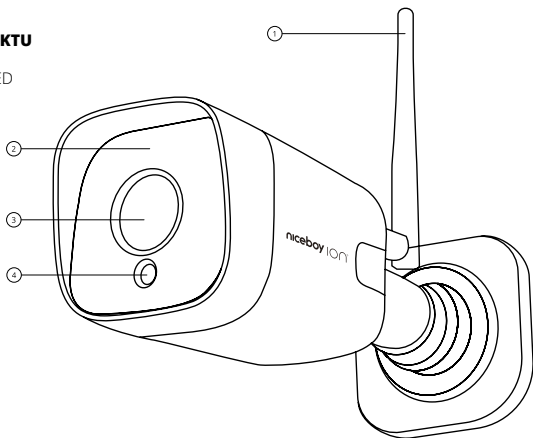
**PRIPOJENIE K APLIKÁCIÍ**

1. Stiahnite si aplikáciu naskenovaním QR kódu pomocou mobilného telefónu alebo vyhľadajte „Niceboy ION“ v obchode s mobilnými aplikáciami a stiahnite si aplikáciu. Pred použitím tejto aplikácie sa uistite, že je váš mobilný telefón pripojený k Wi-Fi.
2. Otvorte aplikáciu „Niceboy ION“ a založte si nový účet alebo použite existujúci.
3. Po nastavení hesla prejdite k ďalšiemu kroku „Pridať zariadenie“ pomocou „+“ v hornom pravom rohu domovskej obrazovky.
4. Kliknite na „Kamery“.
5. Kliknite na „Niceboy ION Guardian G2 PRO 2K“
6. Zariadenie sa automaticky zapne po pripojení do zásuvky.
7. Po zaznení úvodného tónu dlho stlačte tlačidlo RESET (tlačidlo na kábli) na dobu dlhšiu ako 5 s, kým sa nezozve zvukový signál.
8. Potvrďte zaznenie zvukového signálu a kliknite na ĎALŠIE pre pripojenie k sieti. (V prípade pripojenia pomocou kábla je potrebné na obrazovke Reset zariadenia v pravom hornom rohu zmeniť mód pripojenia na kábel.)
9. V aplikácii podľa inštrukcií zadajte názov Wi-Fi siete, zadajte heslo Wi-Fi a kliknite na tlačidlo ĎALŠIE (poznámka: kameru je možné pripojiť cez 2,4 GHz Wi-Fi sieť alebo pomocou ethernetového kábla).
10. Na obrazovke telefónu sa zobrazí QR kód pre pripojenie kamery. QR kód z obrazovky telefónu načítajte kamerou zo vzdialenosti 15 – 20 cm.
11. Následne sa zariadenie pridá do zoznamu zariadení. Pred dokončením je možné zariadenie premenovať.

Pripojenie zariadenia k sieti Wi-Fi môže trvať niekoľko desiatok sekúnd v závislosti na sile signálu.

Po úspešnom pripojení zariadenia sa zobrazí ovládacie rozhranie. Túto kameru je možné pripojiť aj pomocou ethernetového kábla.

Resetovanie Wi-Fi: V prípade vypršania doby pre pripojenie alebo pred pripojením iného mobilného telefónu najskôr zapnite kameru a do 10 sekúnd od pripojenia dlho stlačte tlačidlo RESET na 5 sekúnd, kým nezaznie zvukový signál, tým sa existujúci telefón odstráni z aplikácie a kameru je možné pripojiť k sieti Wi-Fi pomocou iného telefónu. Ďalej postupujte podľa návodu vyššie.

Aplikácia slúži ako ovládacie prostredie kamery Niceboy ION Guardian G2 PRO 2K. Nastavenie funkcií a zobrazenie obrazu z kamery sa vykonáva cez Aplikáciu Niceboy ION. Pre správne fungovanie kamery inštalujte obe antény.

FUNKCIE

Obojsmerná komunikácia – Kamera je vybavená reproduktorom a mikrofónom.

Záznam udalostí – Kamera môže zaznamenávať nepretržitý záznam na pamäťovú kartu.

V aplikácii sú zvýraznené udalosti zaznamenané PIR senzorom, ak je zapnutý. Pomocou aplikácie je možné uložiť záznam v reálnom čase priamo do telefónu. (Použitím mobilných dát môžu byť účtované poplatky).

Detekcia pohybu – Pri zachytení pohybu v sektore pred kamerou sa zobrazí notifikácia v mobilnom telefóne (pre túto funkciu je nutné povoliť oznámenie v nastavení telefónu).

Nočné videnie - nočný dosvit až 25 metrov.

Privátny mód - Kamera sa vypne.

Detailné nastavenie kamery v pravom hornom rohu ovládacieho prostredia kamery.

ČASTO KLADENÉ OTÁZKY

Otázka: Zariadenie nie je možné pripojiť k aplikácii?

Riešenie: Uistite sa, že je mobilný telefón pripojený k Wi-Fi 2,4 GHz, názov siete a heslo je správne zadané a signál je dostatočný. Následne skúste zariadenie pripojiť znova. Ak sa zariadenie stále nedarí pripojiť skúste kameru reštartovať a pripojiť znova.

Otázka: Prečo sa neukazujú notifikácie z kamery v telefóne?

Riešenie: Uistite sa, že sú povolené notifikácie vo Vašom mobilnom telefóne.

Otázka: Prečo je zariadenie stále v zozname po resetovaní kamery?

Riešenie: Resetovanie zariadenia resetuje iba kameru a jej sieťové nastavenie. Na odstránenie zariadenia z aplikácie odstráňte kameru priamo v aplikácii.

Otázka: Ako pripojiť kameru k ďalšiemu routeru?

Riešenie: Najprv je potrebné zariadenie odstrániť z aplikácie a následne znova nakonfigurovať podľa vyššie uvedeného návodu.

Otázka: Prečo nemôže zariadenie rozpoznať pamäťovú kartu?

Riešenie: Pamäťovú kartu je potrebné pred vložením formátovať (FAT32, exFAT systém súborov) a vložiť do kamery, keď je kamera vypnutá.

PARAMETRE

Rozlíšenie:	2560x1440
Úložisko:	MicroSD (max 128 GB), Cloud
Konektivita:	Wi-Fi 2,4 GHz, PoE ethernet
Prevádzková teplota:	-20 °C - + 50 °C
Frekvenčné pásmo:	2,4 GHz
Uhol záberu:	90°
Nočný dosvit:	10 m
Input:	DC 5 V / 1 A
Vodeodolnosť:	IP66*

*Reklamácia nebude uznaná pri poškodení vodou.

Spoločnosť Niceboy s.r.o. týmto vyhlasuje, že typ rádiového zariadenia Niceboy ION Guardian G2 PRO 2K je v súlade so smernicami 2014/53/EÚ, 2014/30/EÚ, 2014/35/EÚ a 2011/65/EÚ. Úplný obsah vyhlásenia o zhode EÚ je k dispozícii na nasledujúcich webových stránkach: <https://niceboy.eu/sk/declaration/ion-guardian-g2-pro-2k>

BEZPEČNOSTNÉ POKYNY

- Pred použitím produktu dodržujte nasledujúce bezpečnostné pokyny.
- Pred použitím výrobku si pozorne prečítajte túto príručku a produkt používajte podľa pokynov v tejto príručke.
- Akákoľvek operácia, ktorá nie je v súlade s týmto návodom, môže viesť k poškodeniu produktu a zraneniu osôb.
- Tento výrobok môže demontovať iba autorizovaný technik. V prípade demontovania nepoverenou osobou môže dôjsť k poškodeniu produktu a zraneniu osôb.
- Výrobok musí byť používaný iba s napájacím adaptérom a príslušenstvom dodaným výrobcom. Použitie iného adaptéra s inými špecifikáciami môže viesť k poškodeniu produktu.
- Tento spotrebič neslúži ako hračka. Pri jeho používaní dbajte na svoju bezpečnosť aj osôb vo vašom okolí, predovšetkým detí. Deti mladšie ako 8 rokov a osoby so zníženými fyzickými a zmyslovými a duševnými schopnosťami a znalosťami, nesmú produkt ovládať, pokiaľ na nich nedohliada osoba zodpovedná za ich bezpečnosť.
- Nepoužívajte výrobok, pokiaľ nefunguje správne v dôsledku pádu, poškodenia, vonkajšieho použitia alebo vniknutia vody. Aby nedošlo k zraneniu, mal by výrobok opraviť výrobca alebo jeho popredajný servis.
- Nedotýkajte sa kábla a napájacieho adaptéra mokrou rukou.
- Pred vyradením výrobku prístroj vypnite a odpojte od napájacieho adaptéra.
- Nepoužívajte výrobok s poškodeným napájacím káblom alebo zásuvkou.
- Nepoužívajte výrobok, pokiaľ vykazuje závažné poškodenie z dôvodu pádu alebo vniknutia vody.
- Batériu nerozoberajte, neopravujte ani neupravujte.
- Pri vyberaní batérie musí byť výrobok odpojený od napájania.
- Neotierajte ani nečistite hroty nabíjačky mokrou handričkou alebo mokrými rukami.
- Na batériu či akumulátor, ktoré môžu byť súčasťou produktu, sa vzťahuje doba životnosti v dĺžke šiestich mesiacov, pretože sa jedná o spotrebný materiál.
- Výrobok používajte v súlade s návodom na použitie. Prípadnú stratu alebo poškodenie spôsobené nesprávnym používaním nesie užívateľ.
- Nebezpečenstvo výbuchu pri výmene batérie za nesprávny typ.
- Použité batérie zlikvidujte podľa inštrukcií udávaných na obale výrobku.
- Nepoužívajte batériu, hrozí nebezpečenstvo popálenia chemickými látkami.
- Nové a použité batérie uchovávajte mimo dosahu detí.
- Ak sa domnievate, že mohlo dôjsť k prehriatiu batérií alebo ich umiestneniu do akejkoľvek časti tela, okamžite vyhľadajte lekársku pomoc.
- Vhodenie batérie do ohňa či teplovzdušnej rúry alebo mechanické rozdrvenie či rozrezanie batérie môže viesť k výbuchu.
- Ponechanie batérie v prostredí s extrémne vysokou teplotou môže spôsobiť výbuch alebo únik horľavej kvapaliny.
- Akumulátor vystavený extrémne nízkemu tlaku vzduchu môže mať za následok výbuch alebo únik horľavej kvapaliny.
- Nesprávna manipulácia (dlhodobé nabíjanie, skrat, rozbitie iným predmetom atď.) môže mať za následok požiar, prehriatie alebo únik nebezpečných látok z batérie.
- Použitie výrobku v prostredí s otvoreným ohňom je zakázané.

INFORMÁCIE PRE POUŽÍVATEĽOV NA LIKVIDÁCIU ELEKTRICKÝCH A ELEKTRONICKÝCH ZARIADENÍ (DOMÁCE POUŽITIE)



Tento symbol umiestnený na výrobku alebo v pôvodnej dokumentácii výrobku znamená, že použité elektrické alebo elektronické výrobky sa nesmú likvidovať spoločne s komunálnym odpadom. Ak chcete tieto výrobky správne zlikvidovať, odneste ich na určené zberné miesto, kde budú prijaté zadarmo. Týmto spôsobom likvidácie výrobku pomáhate chrániť vzácne prírodné zdroje a pomáhate predchádzať prípadným negatívnym dopadom na životné prostredie a ľudské zdravie, ktoré by mohli byť dôsledkom nesprávnej likvidácie odpadu. Podrobnejšie informácie vám poskytne miestny úrad alebo najbližšie zberné miesto. Podľa vnútroštátnych predpisov môžu byť tiež udelené pokuty každému, kto sa tohto druhu odpadu zbaví nesprávne. Informácie pre užívateľov týkajúce sa likvidácie elektrických a elektronických zariadení (Obchodné a firemné použitie). Pre správnu likvidáciu elektrických a elektronických zariadení pre obchodné a firemné použitie sa obráťte na výrobcu alebo dovozcu výrobku. Poskytnú vám informácie o všetkých spôsoboch likvidácie a podľa dátumu uvedeného na elektrickom alebo elektronickom zariadení na trhu vám oznámia, kto je zodpovedný za financovanie likvidácie tohto elektrického alebo elektronického zariadenia. Informácie týkajúce sa postupov likvidácie v iných krajinách mimo EÚ. Vyššie uvedený symbol platí iba pre krajiny Európskej únie. Pre správnu likvidáciu elektrických a elektronických zariadení si vyžiadajte príslušné informácie od miestnych úradov alebo predajcov zariadení.

PRODUCT SCHEME

1. Antenna
2. Notification LED
3. Lens
4. IR sensor

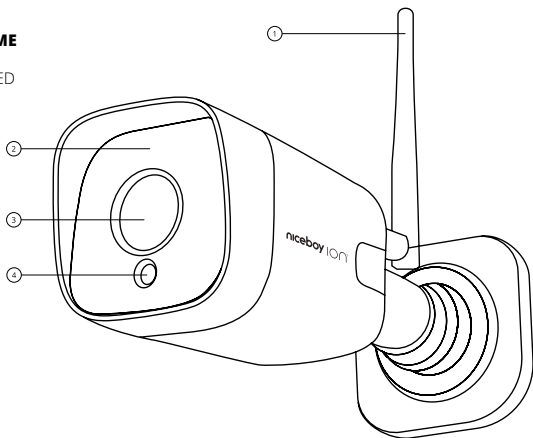
**CONNECTING TO THE APPLICATION**

1. Download the app by scanning the QR code with your mobile phone or search for „Niceboy ION“ in the mobile app store and download the app. Please make sure your mobile phone is connected to Wi-Fi before using this application.
2. Open the “Niceboy ION” app and create a new account or use an existing one.
3. After setting the password, go to the next step „Add device“ using the „+“ in the upper right corner of the home screen.
4. Click on „Cameras“.
5. Click on „Niceboy ION Guardian G2 PRO 2K“
6. The device will automatically turn on when connected to the outlet.
7. After the initial tone sounds, long press the RESET button (button on the cable) for more than 5 s until a beep is heard.
8. Confirm the beep and click NEXT to connect to the network. (In the case of a cable connection, it is necessary to change the connection mode to cable on the Device Reset screen in the upper right corner.)
9. In the application, enter the Wi-Fi network name, enter the Wi-Fi password and click the NEXT button according to the instructions (note: the camera can be connected via 2.4GHz Wi-Fi network or using an Ethernet cable).
10. A QR code for connecting the camera will appear on the phone screen. Scan the QR code from the phone screen with the camera from a distance of 15-20 cm.
11. Subsequently, the device is added to the list of devices. The device can be renamed before finishing.

Connecting the device to the Wi-Fi network may take several tens of seconds depending on the signal strength.

After the device is successfully connected, the control interface will be displayed. This camera can also be connected using an Ethernet cable.

Wi-Fi reset: If the connection timeout or before connecting another mobile phone, please turn on the camera first, and within 10 seconds of connection, long press the RESET button for 5 seconds until you hear a beep, this will remove the existing phone from the application and the camera can be connect to the Wi-Fi network using another phone. Then follow the instructions above.

The application serves as a control environment for the Niceboy ION Guardian G2 PRO 2K camera. Setting the functions and displaying the image from the camera is done via the Niceboy ION Application.

Install both antennas for the camera to work properly.

FUNCTION

Two-way communication – The camera is equipped with a speaker and a microphone.

Event recording – The camera can record continuous footage to a memory card. Events recorded by the PIR sensor are highlighted in the application if it is turned on. With the help of the application, the recording can be saved in real time directly to the phone. (Charges may apply using mobile data).

Motion detection – When movement is detected in the sector in front of the camera, a notification will be displayed on the mobile phone (for this function, notifications must be enabled in the phone settings).

Night vision - night vision up to 25 meters.

Private mode – The camera turns off.

Detailed camera settings in the upper right corner of the camera control environment.

FAQS

Q: Can't connect device to app?

Solution: Make sure the mobile phone is connected to 2.4GHz Wi-Fi, the network name and password are entered correctly and the signal is sufficient. Then try to connect the device again. If the device still fails to connect, try restarting the camera and connecting again.

Q: Why aren't notifications from the phone's camera showing?

Solution: Make sure notifications are enabled on your mobile phone.

Q: Why is the device still listed after resetting the camera?

Solution: Resetting the device only resets the camera and its network settings. To remove the device from the app, delete the camera directly in the app.

Q: How to connect the camera to another router?

Solution: First, you need to remove the device from the application and then reconfigure it according to the instructions above.

Q: Why can't the device recognize the memory card?

Solution: The memory card needs to be formatted (FAT32, exFAT file system) before insertion and inserted into the camera when the camera is turned off.

PARAMETERS

Resolution:	2560x1440
Storage:	MicroSD card (max 128 GB), Cloud
Connectivity:	2.4 GHz Wi-Fi, PoE ethernet
Operating temperature:	-20 °C - + 50 °C
Frequency:	2.4 GHz
View angle:	90°
Night vision:	25 m
Input:	DC 5 V / 1 A
Waterproof:	IP66*

*Complaints will not be accepted for water damage.

Niceboy s.r.o. hereby declares that the type of radio equipment Niceboy ION Guardian G2 PRO 2K complies with Directives 2014/53/EU, 2014/30/EU, 2014/35/EU, and 2011/65/EU. The full content of EU Declaration of Conformity is available on the following websites: <https://niceboy.eu/en/declaration/ion-guardian-g2-pro-2k>

SAFETY INSTRUCTIONS

- Observe the following safety instructions before using the product.
- Before using the product, please read this manual carefully and use the product according to the instructions in this manual.
- Any operation not in accordance with this manual may result in product damage and personal injury.
- This product may only be dismantled by an authorized technician. In case of disassembly by an unauthorized person, product damage and personal injury may occur.
- The product must only be used with the power adapter and accessories supplied by the manufacturer. Using another adapter with different specifications may damage the product.
- This appliance is not intended as a toy. When using it, take care of your safety and those around you, especially children. Children under 8 years of age and persons with reduced physical, sensory and mental abilities and knowledge may not operate the product unless they are supervised by a person responsible for their safety.
- Do not use the product if it malfunctions due to dropping, damage, outdoor use, or water ingress. To avoid injury, the product should be repaired by the manufacturer or its after-sales service.
- Do not touch the cable and power adapter with wet hands.
- Before discarding the product, switch off the device and disconnect it from the power adapter.
- Do not use the product with a damaged power cord or socket.
- Do not use the product if it shows serious damage due to dropping or water ingress.
- Do not disassemble, repair or modify the battery.
- When removing the battery, the product must be disconnected from the power supply.
- Do not wipe or clean the charger tips with a wet cloth or wet hands.
- The battery or accumulator, which may be part of the product, is subject to a six-month lifespan, as it is a consumable.
- Use the product in accordance with the instructions for use. Any loss or damage caused by improper use is the responsibility of the user.
- Risk of explosion when replacing the battery with an incorrect type.
- Dispose of used batteries according to the instructions on the product packaging.
- Do not consume the battery, there is a risk of chemical burns.
- Keep new and used batteries out of the reach of children.
- If you believe that batteries may have been swallowed or placed in any part of the body, seek medical attention immediately.
- Throwing the battery into a fire or hot air oven, or mechanically crushing or cutting the battery may lead to an explosion.
- Leaving the battery in an extremely high temperature environment may cause it to explode or leak flammable liquid.
- A battery exposed to extremely low air pressure may result in an explosion or leakage of flammable liquid.
- Improper handling (long-term charging, short-circuiting, breaking with another object, etc.) may result in fire, overheating or leakage of dangerous substances from the battery.
- The use of the product in an environment with an open flame is prohibited.

USER INFORMATION FOR DISPOSING ELECTRICAL AND ELECTRONIC DEVICES (HOME USE)



This symbol located on a product or in the product's original documentation means that the used electrical or electronic products may not be disposed together with the communal waste. In order to dispose of these products correctly, take them to a designated collection site, where they will be accepted for free. By disposing of a product in this way, you are helping to protect precious natural resources and helping to prevent any potential negative impacts on the environment and human health, which could be the result of incorrect waste disposal. You may receive more detailed information from your local authority or nearest collection site. According to national regulations, fines may also be given out to anyone who disposes of this type of waste incorrectly. User information for disposing electrical and electronic devices (Business and corporate use). In order to correctly dispose of electrical and electronic devices for business and corporate use, refer to the product's manufacturer or importer. They will provide you with information regarding all disposal methods and, according to the date stated on the electrical or electronic device on the market, they will tell you who is responsible for financing the disposal of this electrical or electronic device. Information regarding disposal processes in other countries outside the EU. The symbol displayed above is only valid for countries within the European Union. For the correct disposal of electrical and electronic devices, request the relevant information from your local authorities or the device seller.

PRODUKTSHEMA

1. Antenne
2. Benachrichtigungs-LED
3. Linse
4. IR-Sensor

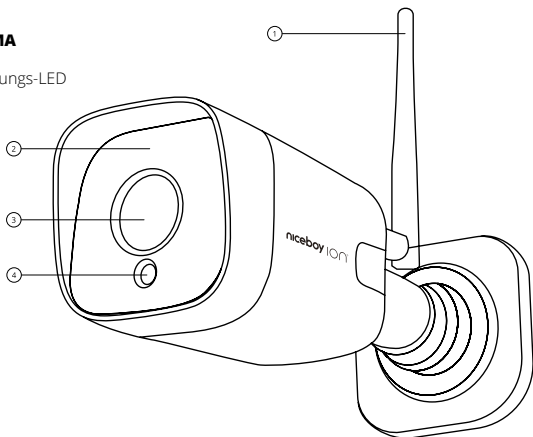
**VERBINDUNG MIT DER ANWENDUNG HERSTELLEN**

1. Laden Sie die App herunter, indem Sie den QR-Code mit Ihrem Mobiltelefon scannen oder suchen Sie im mobilen App Store nach „Niceboy ION“ und laden Sie die App herunter. Bitte stellen Sie sicher, dass Ihr Mobiltelefon mit WLAN verbunden ist, bevor Sie diese Anwendung verwenden.
2. Öffnen Sie die „Niceboy ION“-App und erstellen Sie ein neues Konto oder verwenden Sie ein bestehendes.
3. Nachdem Sie das Passwort festgelegt haben, gehen Sie über das „+“ in der oberen rechten Ecke des Startbildschirms zum nächsten Schritt „Gerät hinzufügen“.
4. Klicken Sie auf „Kameras“.
5. Klicken Sie auf „Niceboy ION Guardian G2 PRO 2K“.
6. Das Gerät schaltet sich automatisch ein, wenn es an die Steckdose angeschlossen wird.
7. Nachdem der erste Ton ertönt, drücken Sie länger als 5 Sekunden die RESET-Taste (Taste am Kabel), bis ein Piepton zu hören ist.
8. Bestätigen Sie den Signalton und klicken Sie auf WEITER, um eine Verbindung zum Netzwerk herzustellen. (Im Falle einer Kabelverbindung muss der Verbindungsmodus auf dem Bildschirm „Geräte-Reset“ in der oberen rechten Ecke auf „Kabel“ geändert werden.)
9. Geben Sie in der Anwendung den Namen des Wi-Fi-Netzwerks ein, geben Sie das Wi-Fi-Passwort ein und klicken Sie gemäß den Anweisungen auf die Schaltfläche WEITER (Hinweis: Die Kamera kann über ein 2,4-GHz-Wi-Fi-Netzwerk oder über ein Ethernet-Kabel verbunden werden).
10. Auf dem Telefonbildschirm wird ein QR-Code zum Anschließen der Kamera angezeigt. Scannen Sie den QR-Code vom Telefonbildschirm mit der Kamera aus einer Entfernung von 15–20 cm.
11. Anschließend wird das Gerät zur Geräteliste hinzugefügt. Das Gerät kann vor dem Fertigstellen umbenannt werden.

Die Verbindung des Geräts mit dem Wi-Fi-Netzwerk kann je nach Signalstärke mehrere zehn Sekunden dauern.

Nachdem das Gerät erfolgreich verbunden wurde, wird die Steuerschnittstelle angezeigt. Diese Kamera kann auch über ein Ethernet-Kabel angeschlossen werden.

Wi-Fi-Reset: Wenn die Verbindung unterbrochen wird oder bevor Sie ein anderes Mobiltelefon anschließen, schalten Sie bitte zuerst die Kamera ein und drücken Sie innerhalb von 10 Sekunden nach der Verbindung 5 Sekunden lang die RESET-Taste, bis Sie einen Piepton hören. Dadurch wird das vorhandene Telefon entfernt. Von der Anwendung aus kann die Kamera über ein anderes Telefon mit dem Wi-Fi-Netzwerk verbunden werden. Befolgen Sie dann die obigen Anweisungen.

Die Anwendung dient als Steuerungsumgebung für die Niceboy ION Guardian G2 PRO 2K. Die Einstellung der Funktionen und die Anzeige des Bildes der Kamera erfolgt über die Niceboy ION-Anwendung. Installieren Sie beide Antennen, damit die Kamera ordnungsgemäß funktioniert.

FUNKTION

Zwei-Wege-Kommunikation – Die Kamera ist mit einem Lautsprecher und einem Mikrofon ausgestattet.

Ereignisaufzeichnung – Die Kamera kann kontinuierliches Filmmaterial auf einer Speicherkarte aufzeichnen. Vom PIR-Sensor aufgezeichnete Ereignisse werden in der Anwendung hervorgehoben, wenn dieser eingeschaltet ist. Mit Hilfe der Anwendung kann die Aufnahme in Echtzeit direkt auf dem Telefon gespeichert werden. (Für die Nutzung mobiler Daten können Gebühren anfallen.)

Bewegungserkennung – Wenn im Bereich vor der Kamera eine Bewegung erkannt wird, wird eine Benachrichtigung auf dem Mobiltelefon angezeigt (für diese Funktion müssen Benachrichtigungen in den Telefoneinstellungen aktiviert sein).

Nachtsicht – Nachts nachleuchten bis zu 25 Meter.

Privatmodus – Die Kamera schaltet sich aus.

Detaillierte Kameraeinstellungen in der oberen rechten Ecke der Kamerasteuerungsumgebung.

HÄUFIG GESTELLTE FRAGEN

F: Kann das Gerät nicht mit der App verbunden werden?

Lösung: Stellen Sie sicher, dass das Mobiltelefon mit einem 2,4-GHz-WLAN verbunden ist, der Netzwerkname und das Passwort korrekt eingegeben wurden und das Signal ausreichend ist. Versuchen Sie dann erneut, das Gerät anzuschließen. Wenn das Gerät immer noch keine Verbindung herstellen kann, versuchen Sie, die Kamera neu zu starten und erneut eine Verbindung herzustellen.

F: Warum werden keine Benachrichtigungen von der Kamera des Telefons angezeigt?

Lösung: Stellen Sie sicher, dass Benachrichtigungen auf Ihrem Mobiltelefon aktiviert sind.

F: Warum wird das Gerät nach dem Zurücksetzen der Kamera immer noch aufgeführt?

Lösung: Durch das Zurücksetzen des Geräts werden nur die Kamera und ihre Netzwerkeinstellungen zurückgesetzt. Um das Gerät aus der App zu entfernen, löschen Sie die Kamera direkt in der App.

F: Wie verbinde ich die Kamera mit einem anderen Router?

Lösung: Zuerst müssen Sie das Gerät aus der Anwendung entfernen und es dann gemäß den obigen Anweisungen neu konfigurieren.

F: Warum erkennt das Gerät die Speicherkarte nicht?

Lösung: Die Speicherkarte muss vor dem Einsetzen formatiert (FAT32, exFAT-Dateisystem) und bei ausgeschalteter Kamera in die Kamera eingesetzt werden.

PARAMETER

Auflösung:	2560x1440
Speicher:	MicroSD-Speicher (max. 128 GB), Cloud
Konnektivität:	2,4-GHz WLAN, PoE ethernet
Betriebstemperatur:	20 °C - + 50 °C
Frequenzband:	2,4 GHz
Eingriffswinkel:	90°
Nachtnachglühen:	25 m
Eingang:	DC 5 V / 1 A
Wasserdicht:	IP66*

*Beschwerden wegen Wasserschäden werden nicht angenommen.

Niceboy s.r.o. erklärt hiermit, diese Art von Funkgeräten Niceboy ION Guardian G2 PRO 2K den Richtlinien 2014/53/EU, 2014/30/EU, 2014/35/EU und 2011/65/EU entspricht. Der vollständige Inhalt der EU Konformitätserklärung ist auf den folgenden Webseiten verfügbar: <https://niceboy.eu/de/declaration/ion-guardian-g2-pro-2k>

SICHERHEITSHINWEISE

- Beachten Sie die folgenden Sicherheitshinweise, bevor Sie das Produkt verwenden.
- Bevor Sie das Produkt verwenden, lesen Sie bitte dieses Handbuch sorgfältig durch und verwenden Sie das Produkt gemäß den Anweisungen in diesem Handbuch.
- Jeder Vorgang, der nicht dieser Anleitung entspricht, kann zu Produktschäden und Verletzungen führen.
- Dieses Produkt darf nur von einem autorisierten Techniker zerlegt werden. Bei einer Demontage durch eine unbefugte Person kann es zu Produktschäden und Personenschäden kommen.
- Das Produkt darf nur mit dem vom Hersteller gelieferten Netzteil und Zubehör verwendet werden. Die Verwendung eines anderen Adapters mit anderen Spezifikationen kann zu Schäden am Produkt führen.
- Dieses Gerät ist nicht als Spielzeug gedacht. Achten Sie bei der Verwendung auf Ihre Sicherheit und die Ihrer Umgebung, insbesondere auf Kinder. Kinder unter 8 Jahren und Personen mit eingeschränkten körperlichen, sensorischen und geistigen Fähigkeiten und Kenntnissen dürfen das Produkt nur unter Aufsicht einer für ihre Sicherheit verantwortlichen Person bedienen.
- Benutzen Sie das Produkt nicht, wenn es durch Herunterfallen, Beschädigung, Verwendung im Freien oder Eindringen von Wasser nicht richtig funktioniert. Um Verletzungen zu vermeiden, sollte das Produkt vom Hersteller oder seinem Kundendienst repariert werden.
- Berühren Sie das Kabel und das Netzteil nicht mit nassen Händen.
- Bevor Sie das Produkt entsorgen, schalten Sie das Gerät aus und trennen Sie es vom Netzteil.
- Benutzen Sie das Produkt nicht mit einem beschädigten Netzkabel oder einer beschädigten Steckdose.
- Benutzen Sie das Produkt nicht, wenn es durch Herunterfallen oder Eindringen von Wasser schwere Schäden aufweist.
- Zerlegen, reparieren oder modifizieren Sie den Akku nicht.
- Beim Entfernen des Akkus muss das Produkt vom Stromnetz getrennt werden.
- Wischen oder reinigen Sie die Ladespitzen nicht mit einem feuchten Tuch oder nassen Händen.
- Für die ggf. im Produkt enthaltene Batterie bzw. den Akku gilt eine Lebensdauer von sechs Monaten, da es sich um ein Verbrauchsmaterial handelt.
- Verwenden Sie das Produkt gemäß der Gebrauchsanweisung. Für Verluste oder Schäden, die durch unsachgemäßen Gebrauch entstehen, ist der Benutzer verantwortlich.

- Beim Austausch der Batterie gegen einen falschen Typ besteht Explosionsgefahr.
- Entsorgen Sie gebrauchte Batterien gemäß den Anweisungen auf der Produktverpackung.
- Verbrauchen Sie die Batterie nicht, es besteht die Gefahr einer Verätzung.
- Bewahren Sie neue und gebrauchte Batterien außerhalb der Reichweite von Kindern auf.
- Wenn Sie glauben, dass Batterien verschluckt oder in Körperteile gelangt sein könnten, suchen Sie sofort einen Arzt auf.
- Wenn Sie die Batterie ins Feuer oder in einen Heißluftofen werfen oder die Batterie mechanisch zerdrücken oder zerschneiden, kann dies zu einer Explosion führen.
- Wenn Sie den Akku in einer Umgebung mit extrem hohen Temperaturen belassen, kann er explodieren oder brennbare Flüssigkeiten austreten.
- Wenn eine Batterie extrem niedrigem Luftdruck ausgesetzt wird, kann es zu einer Explosion oder zum Austreten brennbarer Flüssigkeiten kommen.
- Unsachgemäße Handhabung (Langzeitladung, Kurzschluss, Bruch mit einem anderen Gegenstand usw.) kann zu einem Brand, einer Überhitzung oder dem Austreten gefährlicher Substanzen aus dem Akku führen.
- Die Verwendung des Produkts in einer Umgebung mit offenem Feuer ist verboten.

VERBRAUCHERINFORMATIONEN ZUR ENTSORGUNG ELEKTRISCHER UND ELEKTRONISCHER GERÄTE (HAUSHALTE)



Das auf dem Produkt oder in den Begleitunterlagen aufgeführte Symbol bedeutet, dass gebrauchte elektrische oder elektronische Produkte nicht zusammen mit dem Hausmüll entsorgt werden dürfen. Geben Sie das Produkt an den festgelegten Sammelstellen ab, wo es kostenlos angenommen wird, damit es richtig entsorgt wird. Durch die richtige Entsorgung dieses Produkts helfen Sie dabei, wichtige natürliche Ressourcen zu bewahren und potentiellen negativen Auswirkungen auf die Umwelt und die menschliche Gesundheit, die infolge falscher Abfallentsorgung entstehen können, vorzubeugen. Weitere Details können Sie bei Ihrer örtlichen Behörde oder bei der nächsten Sammelstelle erfahren. Bei falscher Entsorgung dieser Abfallart können in Einklang mit den nationalen Vorschriften Strafen auferlegt werden. Verbraucherinformationen zur Entsorgung elektrischer und elektronischer Geräte. (Kommerzielle Nutzung – Firmen und Betriebe). Zwecks der richtigen Entsorgung elektrischer und elektronischer Geräte, die in Firmen und Betrieben genutzt werden, wenden Sie sich an den Hersteller oder den Importeur dieses Produkts. Dieser wird Sie über die Arten der Entsorgung des Produkts informieren und Ihnen in Abhängigkeit vom Datum der Markteinführung des Elektrogerätes mitteilen, wer verpflichtet ist, die Entsorgung dieses Elektrogeräts zu bezahlen. Informationen zur Entsorgung in anderen Ländern außerhalb der Europäischen Union. Das oben aufgeführte Symbol gilt nur in den Ländern der Europäischen Union. Holen Sie für die richtige Entsorgung elektrischer und elektronischer Geräte detaillierte Informationen bei Ihren Behörden oder beim Verkäufer des Geräts ein.

TERMÉKRENDSZER

1. Antenna
2. Értésítés LED
3. Lencse
4. IR érzékelő

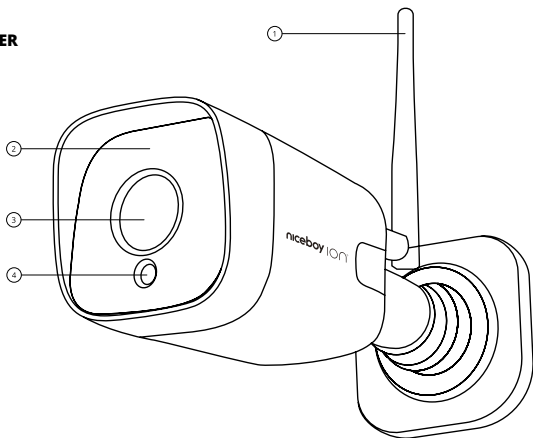

CSATLAKOZÁS AZ ALKALMAZÁSHOZ

1. Töltse le az alkalmazást a QR-kód beolvasásával mobiltelefonjával, vagy keressen rá a „Niceboy ION” kifejezésre a mobilalkalmazás-áruházban, és tölts le az alkalmazást. Az alkalmazás használata előtt győződjön meg arról, hogy mobiltelefonja csatlakozik a Wi-Fi-hoz.
2. Nyissa meg a „Niceboy ION” alkalmazást, és hozzon létre új fiókot, vagy használjon egy meglévőt.
3. A jelszó beállítása után lépjen a következő lépésre: „Eszköz hozzáadása” a kezdőképernyő jobb felső sarkában található „+” jellel.
4. Kattintson a „Kamerák” elemre.
5. Kattintson a „Niceboy ION Guardian G2 PRO 2K” elemre.
6. A készülék automatikusan bekapcsol, ha csatlakoztatja a konnektorhoz.
7. A kezdeti hangjelzés megszólalása után tartsa lenyomva a RESET gombot (a kábelben lévő gombot) több mint 5 s-ig, amíg sípoló hangot nem hall.
8. Erősítse meg a hangjelzést, és kattintson a NEXT gombra a hálózathoz való csatlakozáshoz. (Kábeles csatlakozás esetén a jobb felső sarokban található Eszköz visszaállítás képernyőn a csatlakozási módot kábelre kell váltani.)
9. Az alkalmazásban adja meg a Wi-Fi hálózat nevét, írja be a Wi-Fi jelszót, majd kattintson a NEXT gombra az utasításoknak megfelelően (megjegyzés: a kamera csatlakoztatható 2,4 GHz-es Wi-Fi hálózaton vagy Ethernet kábel segítségével).
10. A telefon képernyőjén megjelenik egy QR-kód a kamera csatlakoztatásához. Olvassa be a QR-kódot a telefon képernyőjéről a kamerával 15-20 cm távolságból.
11. Ezt követően az eszköz felkerül az eszközök listájára. Az eszköz a befejezés előtt átnevezhető.

Az eszköz csatlakoztatása a Wi-Fi hálózathoz a jelerősségtől függően több tíz másodpercig is eltarthat.

Az eszköz sikeres csatlakoztatása után megjelenik a vezérlőfelület. Ez a kamera Ethernet-kábellel is csatlakoztatható.

Wi-Fi visszaállítása: Ha a kapcsolat időtállépése vagy másik mobiltelefon csatlakoztatása előtt kapcsolja be először a kamerát, majd a csatlakozást követő 10 másodpercen belül tartsa lenyomva a RESET gombot 5 másodpercig, amíg sípolást nem hall. Ezzel eltávolítja a meglévő telefont, az alkalmazásból és a kamerát egy másik telefon segítségével csatlakozhat a Wi-Fi hálózathoz. Ezután kövesse a fenti utasításokat.

Az alkalmazás vezérlőkörnyezetként szolgál a Niceboy ION Guardian G2 PRO 2K kamera számára. A funkciók beállítása és a kamera képeinek megjelenítése a Niceboy ION alkalmazáson keresztül történik. Szerelje fel mindkét antennát a kamera megfelelő működéséhez.

FUNKCIÓ

Kétirányú kommunikáció – A kamera hangszóróval és mikrofonnal van felszerelve.

Eseményrögzítés – A kamera folyamatos felvételt tud rögzíteni a memóriakártyára. A PIR-érzékelő által rögzített események kiemelve jelennek meg az alkalmazásban, ha az be van kapcsolva. Az alkalmazás segítségével a felvétel valós időben közvetlenül a telefonra menthető. (Mobiladat-használat esetén díjat számíthatunk fel).

Mozgásérzékelés – Ha mozgást észlel a kamera előtti szektorban, egy értesítés jelenik meg a mobiltelefonon (ehhez a funkcióhoz az értesítéseket engedélyezni kell a telefon beállításaiiban).

Éjszakai látás - éjszakai utánvilágítás akár 25 méterig.

Privát mód – A fényképezőgép kikapcsol.

Részletes kamerabeállítások a kameravezérlő környezet jobb felső sarkában.

GYIK

K: Nem tudja csatlakoztatni az eszközt az alkalmazáshoz?

Megoldás: Győződjön meg arról, hogy a mobiltelefon 2,4 GHz-es Wi-Fi hálózathoz csatlakozik, a hálózat nevét és jelszavát helyesen adta meg, és a jel elegendő. Ezután próbálja meg újra csatlakoztatni az eszközt. Ha az eszköz továbbra sem tud csatlakozni, próbálja meg újraindítani a kamerát, és újra csatlakozni.

K: Miért nem jelennek meg a telefon kamerájából érkező értesítések?

Megoldás: Győződjön meg arról, hogy az értesítések engedélyezve vannak a mobiltelefonján.

K: Miért jelenik meg az eszköz a fényképezőgép alaphelyzetbe állítása után is a listában?

Megoldás: Az eszköz visszaállítása csak a fényképezőgépet és a hálózati beállításokat állítja vissza. Az eszköz alkalmazásból való eltávolításához törölje a kamerát közvetlenül az alkalmazásból.

K: Hogyan lehet a kamerát másik routerhez csatlakoztatni?

Megoldás: Először is el kell távolítania az eszközt az alkalmazásból, majd újra kell konfigurálnia a fenti utasítások szerint.

K: Miért nem ismeri fel a készülék a memóriakártyát?

Megoldás: A memóriakártyát formázni kell (FAT32, exFAT fájlrendszer) a behelyezés előtt, és a fényképezőgép kikapcsolásakor be kell helyezni a fényképezőgépbe.

PARAMÉTEREK

Felbontás:	2560x1440
Tárolás:	MicroSD tárhely (max. 128 GB), Cloud
Kapcsolódás:	2,4 GHz-es Wi-Fi, PoE ethernet
Üzemi hőmérséklet:	-20 °C - + 50 °C
Frekvenciasáv:	2,4 GHz
Kapcsolódási szög:	90°
Éjszakai utófény:	25 m
Bemenet:	DC 5 V / 1 A
Vízálló:	IP66*

* Vízkár miatti reklamációt nem fogadunk el.

Az Niceboy s.r.o. ezúton kijelenti, hogy az Niceboy ION Guardian G2 PRO 2K típusú rádióberendezés megfelel a 2014/53/EU, 2014/30/EU, 2014/35/EU és a 2011/65/EU irányelveknek. Az EU megfeleléségi nyilatkozat teljes szövege elérhető az alábbi honlapon: <https://niceboy.eu/hu/declaration/ion-guardian-g2-pro-2k>

BIZTONSÁGI UTASÍTÁSOK

- A termék használata előtt vegye figyelembe az alábbi biztonsági utasításokat.
- A termék használata előtt kérjük, figyelmesen olvassa el ezt a kézikönyvet, és használja a terméket a jelen kézikönyvben leírtak szerint.
- A jelen kézikönyvben foglaltaktól eltérő bármely művelet a termék károsodásához és személyi sérüléshez vezethet.
- Ezt a terméket csak felhatalmazott technikus szerelheti szét. Illetéktelen személy általi szétszerelés esetén a termék megsérülhet és személyi sérülés következhet be.
- A terméket csak a gyártó által szállított hálózati adapterrel és tartozékokkal szabad használni. Más, eltérő specifikációjú adapter használata károsíthatja a terméket.
- Ez a készülék nem játéknak készült. Használata során ügyeljen saját és környezetében élőik, különösen a gyermekek biztonságára. 8 éven aluli gyermekek, valamint csökkent fizikai, érzékszervi és szellemi képességekkel és tudással rendelkező személyek csak a biztonságukért felelős személy felügyelete mellett használhatják a terméket.
- Ne használja a terméket, ha leejtés, sérülés, kültéri használat vagy víz behatolása miatt hibásan működik. A sérülések elkerülése érdekében a terméket a gyártónak vagy annak vevőszolgálatának kell megjavítania.
- Ne érintse meg a kábelt és a hálózati adaptert nedves kézzel.
- A termék kiselejtezése előtt kapcsolja ki a készüléket, és húzza ki a hálózati adapterből.
- Ne használja a terméket sérült tápkábellel vagy aljzattal.
- Ne használja a terméket, ha leejtés vagy víz behatolása miatt súlyosan megsérül.
- Ne szerelje szét, ne javítsa vagy módosítsa az akkumulátort.
- Az akkumulátor eltávolításakor a terméket le kell választani az elektromos hálózatról.
- Ne törölje és ne tisztítsa a töltő hegyeit nedves ruhával vagy nedves kézzel.
- Az elem vagy akkumulátor, amely a termék részét képezheti, hat hónapos élettartammal rendelkezik, mivel fogyóeszköz.
- A terméket a használati utasításnak megfelelően használja. A nem megfelelő használatból eredő bármilyen veszteség vagy kár a felhasználó felelőssége.
- Robbanásveszély, ha az akkumulátort nem megfelelő típusúra cseréli.
- A használt elemeket a termék csomagolásán található utasítások szerint semmisítse meg.
- Ne használja le az akkumulátort, mert fennáll a vegyi égési sérülés veszélye.
- Az új és a használt elemeket tartsa távol a gyermekektől.

- Ha úgy gondolja, hogy az elemeket lenyelték vagy a test bármely részébe helyezték, azonnal forduljon orvoshoz.
- Ha az akkumulátort tűzbe vagy forró levegős sütőbe dobja, vagy mechanikusan összetöri vagy felvágja, az robbanáshoz vezethet.
- Ha az akkumulátort rendkívül magas hőmérsékletű környezetben hagyja, az felrobbanhat, vagy gyúlékony folyadék szivároghat ki belőle.
- A rendkívül alacsony légnyomásnak kitett akkumulátor robbanást vagy gyúlékony folyadék szivárgását okozhatja.
- A szakszerűtlen kezelés (hosszú ideig tartó töltés, rövidzárlat, más tárggyal történő törés stb.) tüzet, túlmelegedést vagy veszélyes anyagok szivárgását okozhatja az akkumulátorból.
- A termék használata nyílt lánggal rendelkező környezetben tilos.

FELHASZNÁLÓI TÁJÉKOZTATÓ (HÁZTARTÁSI) ELEKTROMOS ÉS ELEKTRONIKUS BERENDEZÉSEK ÁRTALMATLANÍTÁSÁRÓL



A terméken vagy a kísérő dokumentációban található szimbólum azt jelenti, hogy a használt elektromos és elektronikus termékeket nem szabad a háztartási hulladékkal együtt ártalmatlanítani. A terméket megfelelő ártalmatlanítás érdekében a kijelölt átvételi pontokon kell leadni, ahol ingyenesen átveszik. A termék megfelelő ártalmatlanításával segítünk megővni az értékes természeti erőforrásokat, és hozzájárulunk a környezetre és az emberi egészségre gyakorolt negatív következmények megelőzéséhez, amelyeket a termék nem megfelelő ártalmatlanítása okozhatna. További információval az illetékes hatóság vagy a legközelebbi gyűjtőhely szolgálhat. Az ilyen típusú hulladék nem megfelelő ártalmatlanítása esetén a nemzeti jogszabályokkal összhangban pénzbírság szabható ki. Felhasználói tájékoztató elektromos és elektronikus berendezések ártalmatlanításáról (Vállalati és üzletszerű használat). Vállalati és üzletszerű használat esetén az elektromos és elektronikus berendezések megfelelő ártalmatlanításával kapcsolatban forduljunk a gyártóhoz vagy importőrhez. Tájékoztatást fognak nyújtani az összes ártalmatlanítási módról, és az elektromos vagy elektronikus berendezés forgalomba hozatalának dátuma alapján megmondják, hogy ki felel az elektromos vagy elektronikus berendezés ártalmatlanításának finanszírozásáért. Tájékoztatás az EU tagállamokon kívüli ártalmatlanítási eljárásokról. A fenti szimbólum csak az Európai Unió országaira érvényes. Az elektromos és elektronikus berendezések megfelelő ártalmatlanításával kapcsolatos tájékoztatást az illetékes hatóságok vagy a berendezés forgalmazója tud adni.

HEMA PROIZVODA

1. Antena
2. LED za obavijesti
3. Objektiv
4. IR senzor

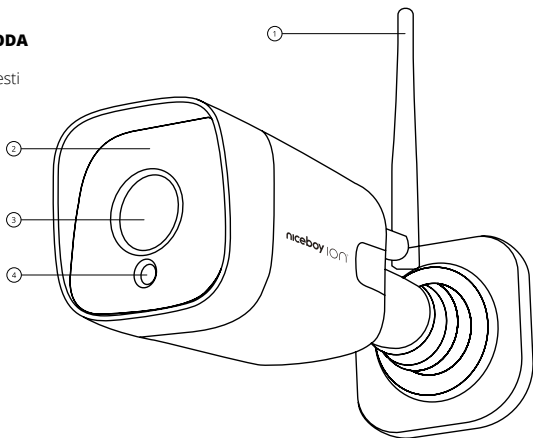
**POVEZIVANJE NA APLIKACIJU**

1. Preuzmite aplikaciju skeniranjem QR koda svojim mobilnim telefonom ili potražite „Niceboy ION“ u trgovini mobilnih aplikacija i preuzmite aplikaciju. Provjerite je li vaš mobilni telefon povezan na Wi-Fi prije korištenja ove aplikacije.
2. Otvorite aplikaciju „Niceboy ION“ i stvorite novi račun ili upotrijebite postojeći.
3. Nakon postavljanja lozinke prijedite na sljedeći korak „Dodaj uređaj“ koristeći „+“ u gornjem desnom kutu početnog zaslona.
4. Kliknite na „Kamere“.
5. Kliknite na „Niceboy ION Guardian G2 PRO 2K“
6. Uređaj će se automatski uključiti kada se spoji na utičnicu.
7. Nakon što se oglasi početni ton, dugo pritisnite gumb RESET (gumb na kabelu) više od 5 sekundi dok se ne čuje zvučni signal.
8. Potvrdite zvučni signal i kliknite DALJE za spajanje na mrežu. (U slučaju kableske veze, potrebno je promijeniti način veze na kabel na ekranu Resetiranje uređaja u gornjem desnom kutu.)
9. U aplikaciji unesite naziv Wi-Fi mreže, unesite Wi-Fi lozinku i kliknite gumb DALJE prema uputama (napomena: kamera se može spojiti putem 2,4 GHz Wi-Fi mreže ili pomoću Ethernet kabela).
10. Na zaslonu telefona pojaviti će se QR kod za spajanje kamere. Skenirajte QR kod sa zaslona telefona kamerom s udaljenosti od 15-20 cm.
11. Nakon toga, uređaj se dodaje na popis uređaja. Uređaj se može preimenovati prije završetka.

Povezivanje uređaja s Wi-Fi mrežom može potrajati nekoliko desetaka sekundi, ovisno o jačini signala.

Nakon što je uređaj uspješno povezan, prikazat će se upravljačko sučelje. Ova se kamera također može spojiti pomoću Ethernet kabela.

Wi-Fi poništavanje: Ako veza istekne ili prije povezivanja drugog mobilnog telefona, prvo uključite kameru, a unutar 10 sekundi od povezivanja dugo pritisnite tipku RESET 5 sekundi dok ne čujete zvučni signal, ovo će ukloniti postojeći telefon iz aplikacije i fotoaparata možete se povezati s Wi-Fi mrežom pomoću drugog telefona. Zatim slijedite gore navedene upute.

Aplikacija služi kao kontrolno okruženje za kameru Niceboy ION Guardian G2 PRO 2K. Podešavanje funkcija i prikaz slike s kamere vrši se putem aplikacije Niceboy ION. Instalirajte obje antene kako bi kamera ispravno radila.

FUNKCIJA

Dvosmjerna komunikacija – Kamera je opremljena zvučnikom i mikrofonom.

Snimanje događaja – Kamera može snimati kontinuirane snimke na memorijsku karticu.

Događaji koje bilježi PIR senzor su istaknuti u aplikaciji ako je uključena. Uz pomoć aplikacije snimka se može spremati u stvarnom vremenu izravno na telefon. (Upotreba mobilnih podataka može se naplatiti).

Detekcija pokreta – Kada se detektira pokret u sektoru ispred kamere, na mobitelu će se prikazati obavijest (za ovu funkciju obavijesti moraju biti uključene u postavkama telefona).

Noćni vid - noćni naknadni sjaj do 25 metara.

Privatni način rada – Kamera se isključuje.

Detaljne postavke kamere u gornjem desnom kutu okruženja upravljanja kamerom.

FAQ

P: Ne možete povezati uređaj s aplikacijom?

Rješenje: Provjerite je li mobilni telefon povezan na 2,4 GHz Wi-Fi, jesu li naziv mreže i lozinka ispravno uneseni i je li signal dovoljan. Zatim pokušajte ponovno spojiti uređaj. Ako se uređaj i dalje ne uspije povezati, pokušajte ponovo pokrenuti kameru i ponovo se povezati.

P: Zašto se ne prikazuju obavijesti s kamere telefona?

Rješenje: Provjerite jesu li obavijesti omogućene na vašem mobilnom telefonu.

P: Zašto je uređaj još uvijek naveden nakon resetiranja kamere?

Rješenje: Poništavanje uređaja samo poništava kameru i njezine mrežne postavke. Da biste uklonili uređaj iz aplikacije, izbrišite kameru izravno u aplikaciji.

P: Kako spojiti kameru na drugi ruter?

Rješenje: Prvo morate ukloniti uređaj iz aplikacije, a zatim ga ponovno konfigurirati prema gornjim uputama.

P: Zašto uređaj ne može prepoznati memorijsku karticu?

Rješenje: memorijsku karticu potrebno je formatirati (FAT32, exFAT datotečni sustav) prije umetanja i umetnuti u fotoaparat kada je fotoaparat isključen.

PARAMETRI

Rezolucija:	2560x1440
Skladištenje:	MicroSD (maksimalno 128 GB), Cloud
Povezivost:	2,4 GHz Wi-Fi , PoE ethernet
Radna temperatura:	-20 °C - + 50 °C
Frekvencijski pojas:	2,4 GHz
Kut zahvata:	90°
Noćni naknadni sjaj:	25 m
Ulaz:	DC 5 V / 1 A
Vodootporan:	IP66*

*Neće se uvažavati reklamacije za štetu od vode.

Niceboy s.r.o. ovim izjavljuje da je vrsta radijske opreme Niceboy ION Guardian G2 PRO 2K u skladu s Direktivama 2014/53/EU, 2014/30/EU, 2014/35/EU i 2011/65/EU. Cijeli sadržaj Izjave o sukladnosti EU dostupan je na sljedećim web-mjestima:
<https://niceboy.eu/hr/declaration/ion-guardian-g2-pro-2k>

SIGURNOSNE UPUTE

- Prije uporabe proizvoda pridržavajte se sljedećih sigurnosnih uputa.
- Prije uporabe proizvoda pažljivo pročitajte ovaj priručnik i koristite proizvod prema uputama u ovom priručniku.
- Svaki rad koji nije u skladu s ovim priručnikom može rezultirati oštećenjem proizvoda i osobnim ozljedama.
- Ovaj proizvod smije rastaviti samo ovlašteni tehničar. U slučaju rastavljanja od strane neovlaštene osobe, može doći do oštećenja proizvoda i osobnih ozljeda.
- Proizvod se smije koristiti samo s adapterom za struju i dodacima koje isporučuje proizvođač. Korištenje drugog adaptera s drugačijim specifikacijama može oštetiti proizvod.
- Ovaj uređaj nije namijenjen kao igračka. Pri korištenju vodite brigu o vlastitoj sigurnosti i sigurnosti okoline, posebice djece. Djeca mlađa od 8 godina i osobe smanjenih fizičkih, osjetilnih i mentalnih sposobnosti i znanja ne smiju rukovati proizvodom osim ako nisu pod nadzorom osobe odgovorne za njihovu sigurnost.
- Nemojte koristiti proizvod ako se pokvari zbog pada, oštećenja, uporabe na otvorenom ili ulaska vode. Kako biste izbjegli ozljede, proizvod treba popraviti proizvođač ili njegova servisna služba.
- Ne dirajte kabel i adapter napajanja mokrim rukama.
- Prije nego što odložite proizvod, isključite uređaj i odspojite ga s adaptera.
- Nemojte koristiti proizvod s oštećenim kabelom za napajanje ili utičnicom.
- Nemojte koristiti proizvod ako ima ozbiljna oštećenja uslijed pada ili ulaska vode.
- Nemojte rastavljati, popravljati ili modificirati bateriju.
- Prilikom uklanjanja baterije, proizvod mora biti isključen iz napajanja.
- Nemojte brisati niti čistiti vrhove punjača mokrom krpom ili mokrim rukama.
- Baterija ili akumulator, koji mogu biti dio proizvoda, podložni su šestomjesečnom vijeku trajanja jer su potrošni materijal.
- Koristite proizvod u skladu s uputama za uporabu. Svaki gubitak ili oštećenje uzrokovano nepravilnom uporabom odgovornost je korisnika.
- Opasnost od eksplozije prilikom zamjene baterije neodgovarajuće vrste.
- Istrošene baterije odložite prema uputama na pakiranju proizvoda.
- Ne trošite bateriju, postoji opasnost od kemijskih opekline.
- Držite nove i rabljene baterije izvan dohvata djece.
- Ako mislite da su baterije možda progutane ili stavljene u bilo koji dio tijela, odmah potražite liječničku pomoć.
- Bacanje baterije u vatra ili pećnicu s vrućim zrakom, ili mehaničko drobljenje ili rezanje baterije može dovesti do eksplozije.
- Ostavljanje baterije u okolini s iznimno visokom temperaturom može uzrokovati njezinu eksploziju ili curenje zapaljive tekućine.
- Baterija izložena iznimno niskom tlaku zraka može uzrokovati eksploziju ili curenje zapaljive tekućine.
- Nestručno rukovanje (dugotrajno punjenje, kratki spoj, razbijanje drugim predmetom itd.) može uzrokovati požar, pregrijavanje ili istjecanje opasnih tvari iz baterije.
- Zabranjena je uporaba proizvoda u okruženju s otvorenim plamenom.

INFORMACIJE ZA KORISNIKE O ODLAGANJU ELEKTRIČNIH I ELEKTRONIČKIH UREĐAJA (ZA KUĆNU UPOTREBU)



Ovaj simbol koji se nalazi na proizvodu ili u originalnoj dokumentaciji proizvoda znači da se korišteni električni ili elektronički proizvodi ne smiju odlagati zajedno s komunalnim otpadom. Te proizvode ispravno odložite tako da ih odnesete na označeno mjesto prikupljanja gdje će se besplatno preuzeti. Odlaganjem proizvoda na ovaj način pomažete u zaštiti dragocjenih prirodnih resursa i pomažete u sprječavanju mogućih negativnih utjecaja na okoliš i zdravlje ljudi koji bi mogli biti posljedica nepravilnog odlaganja otpada. Više informacija možete dobiti kod nadležnih lokalnih tijela ili na obližnjem odlagalištu. Ovisno o državnim propisima, kazna se može naplatiti svakom tko nepravilno odloži ovakvu vrstu otpada. Korisničke informacije za odlaganje električnih i elektroničkih uređaja (za poslovnu i korporativnu upotrebu). Pravilan način odlaganja električnih i elektroničkih uređaja za poslovnu i korporativnu upotrebu potražite kod proizvođača ili uvoznika proizvoda. Oni će vam dati informacije o svim načinima odlaganja te, ovisno o datumu navedenom na električnom ili elektroničkom uređaju na tržištu, obavijestiti vas tko je dužan snositi troškove odlaganja tog električnog ili elektroničkog uređaja. Informacije o postupcima zbrinjavanja u drugim zemljama izvan EU. Prikazani simbol vrijedi samo za zemlje unutar Europske unije. Način ispravnog odlaganja električnih i elektroničkih uređaja zatražite kod svojih nadležnih lokalnih tijela ili prodavača uređaja.

SCHEMAT PRODUKTU

1. Antena
2. Dioda powiadomień
3. Obiektyw
4. Czujnik podczerwieni

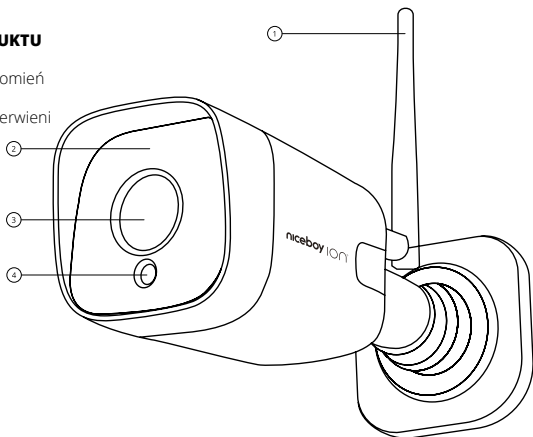
**ŁĄCZENIE Z APLIKACJĄ**

1. Pobierz aplikację, skanując kod QR telefonem komórkowym lub wyszukaj „Niceboy ION” w sklepie z aplikacjami mobilnymi i pobierz aplikację. Przed użyciem tej aplikacji upewnij się, że Twój telefon komórkowy jest podłączony do Wi-Fi.
2. Otwórz aplikację „Niceboy ION” i utwórz nowe konto lub skorzystaj z istniejącego.
3. Po ustaleniu hasła przejdź do kolejnego kroku „Dodaj urządzenie” korzystając z przycisku „+” w prawym górnym rogu ekranu głównego.
4. Kliknij „Kamery”.
5. Kliknij opcję „Niceboy ION Guardian G2 PRO 2K”
6. Urządzenie włączy się automatycznie po podłączeniu do gniazdka.
7. Po usłyszeniu początkowego sygnału dźwiękowego naciśnij i przytrzymaj przycisk RESET (przycisk na kablu) przez ponad 5 sekund, aż usłyszysz sygnał dźwiękowy.
8. Potwierdź sygnał dźwiękowy i kliknij DALEJ, aby połączyć się z siecią. (W przypadku połączenia kablowego konieczna jest zmiana trybu połączenia na kablowe na ekranie Reset urządzenia w prawym górnym rogu.)
9. W aplikacji wprowadź nazwę sieci Wi-Fi, wprowadź hasło Wi-Fi i kliknij przycisk DALEJ zgodnie z instrukcją (uwaga: kamerę można podłączyć poprzez sieć Wi-Fi 2,4 GHz lub za pomocą kabla Ethernet).
10. Na ekranie telefonu pojawi się kod QR umożliwiający podłączenie aparatu. Zeskanuj kod QR z ekranu telefonu aparatem z odległości 15-20 cm.
11. Następnie urządzenie zostaje dodane do listy urządzeń. Przed zakończeniem można zmienić nazwę urządzenia.

Podłączenie urządzenia do sieci Wi-Fi może zająć kilkadziesiąt sekund w zależności od siły sygnału.

Po pomyślnym podłączeniu urządzenia wyświetlony zostanie interfejs sterowania. Kamerę można także podłączyć za pomocą kabla Ethernet.

Reset Wi-Fi: Jeśli upływie limit czasu połączenia lub przed podłączeniem innego telefonu komórkowego, najpierw włącz aparat, a w ciągu 10 sekund od połączenia naciśnij i przytrzymaj przycisk RESET przez 5 sekund, aż usłyszysz sygnał dźwiękowy, spowoduje to usunięcie istniejącego telefonu z poziomu aplikacji, a aparat można połączyć z siecią Wi-Fi za pomocą innego telefonu. Następnie postępuj zgodnie z powyższymi instrukcjami.

Aplikacja służy jako środowisko kontrolne dla kamery akumulatorowej Niceboy ION Guardian G2 PRO 2K. Ustawianie funkcji i wyświetlanie obrazu z kamery odbywa się za pośrednictwem aplikacji Niceboy ION.

Aby kamera działała prawidłowo, zainstaluj obie anteny.

FUNKCJONOWAĆ

Komunikacja dwukierunkowa – Kamera wyposażona jest w głośnik i mikrofon.

Nagrywanie zdarzeń – kamera może nagrywać ciągły materiał na karcie pamięci. Zdarzenia zarejestrowane przez czujnik PIR są podświetlane w aplikacji, jeśli jest ona włączona. Za pomocą aplikacji nagranie można zapisać w czasie rzeczywistym bezpośrednio na telefonie. (Mogą obowiązywać opłaty za korzystanie z komórkowej transmisji danych).

Detekcja ruchu – W przypadku wykrycia ruchu w sektorze przed kamerą, na telefonie komórkowym zostanie wyświetlone powiadomienie (aby ta funkcja mogła być aktywowana, należy włączyć powiadomienia w ustawieniach telefonu).

Noktowizor - poświata nocna do 25 metrów.

Tryb prywatny – aparat wyłącza się.

Szczegółowe ustawienia kamery w prawym górnym rogu środowiska sterowania kamerą.

CZĘSTO ZADAWANE PYTANIA

P: Nie można połączyć urządzenia z aplikacją?

Rozwiązanie: Upewnij się, że telefon komórkowy jest podłączony do Wi-Fi 2,4 GHz, nazwa sieci i hasło zostały wprowadzone poprawnie, a sygnał jest wystarczający. Następnie spróbuj ponownie podłączyć urządzenie. Jeśli urządzenie nadal nie może się połączyć, spróbuj ponownie uruchomić kamerę i połączyć się ponownie.

P: Dlaczego nie wyświetlają się powiadomienia z aparatu telefonu?

Rozwiązanie: Upewnij się, że powiadomienia są włączone w Twoim telefonie komórkowym.

P: Dlaczego po zresetowaniu aparatu urządzenie nadal znajduje się na liście?

Rozwiązanie: Zresetowanie urządzenia resetuje jedynie kamerę i jej ustawienia sieciowe. Aby usunąć urządzenie z aplikacji, usuń kamerę bezpośrednio w aplikacji.

P: Jak podłączyć kamerę do innego routera?

Rozwiązanie: Najpierw musisz usunąć urządzenie z aplikacji, a następnie ponownie je skonfigurować zgodnie z powyższą instrukcją.

P: Dlaczego urządzenie nie rozpoznaje karty pamięci?

Rozwiązanie: Kartę pamięci należy sformatować (system plików FAT32, exFAT) przed włożeniem i włożyć do aparatu, gdy aparat jest wyłączony.

PARAMETRY

Rozdzielczość:	2560x1440
Pamięć:	Pamięć microSD (maks. 128 GB)
Łączowość:	Wi-Fi 2,4 GHz, PoE ethernet
Temperatura pracy:	-20°C - + 50°C
Pasma częstotliwości:	2,4 GHz
Kąt zazębienia:	90°
Poświata nocna:	25 m
Wejście:	DC 5 V / 1 A
Wodoodporny:	IP66*

*W przypadku uszkodzeń spowodowanych przez wodę reklamacje nie będą uwzględniane.

Niceboy s.r.o. niniejszym oświadcza, że typ urządzenia radiowego Niceboy ION Guardian G2 PRO 2K jest zgodny z dyrektywami 2014/53/UE, 2014/30/UE, 2014/35/UE i 2011/65/UE. Pełny tekst deklaracji zgodności UE jest dostępny na poniższych stronach internetowych: <https://niceboy.eu/pl/declaration/ion-guardian-g2-pro-2k>

INSTRUKCJE BEZPIECZEŃSTWA

- Przed użyciem produktu należy przestrzegać poniższych wskazówek bezpieczeństwa.
- Przed użyciem produktu prosimy o dokładne zapoznanie się z niniejszą instrukcją i użytkowanie produktu zgodnie z zaleceniami zawartymi w tej instrukcji.
- Jakakolwiek operacja niezgodna z niniejszą instrukcją może spowodować uszkodzenie produktu i obrażenia ciała.
- Ten produkt może być demontowany wyłącznie przez autoryzowanego technika. W przypadku demontażu przez osobę nieuprawnioną może dojść do uszkodzenia produktu i obrażeń ciała.
- Produktu można używać wyłącznie z zasilaczem i akcesoriami dostarczonymi przez producenta. Używanie innego adaptera o innych specyfikacjach może spowodować uszkodzenie produktu.
- To urządzenie nie jest przeznaczone do zabawy. Korzystając z niego zadbaj o bezpieczeństwo swoje i osób w Twoim otoczeniu, zwłaszcza dzieci. Dzieci poniżej 8 roku życia oraz osoby o ograniczonych zdolnościach fizycznych, sensorycznych i umysłowych oraz wiedzy nie mogą obsługiwać produktu, chyba że znajdują się pod nadzorem osoby odpowiedzialnej za ich bezpieczeństwo.
- Nie używaj produktu, jeśli działa nieprawidłowo w wyniku upadku, uszkodzenia, używania na zewnątrz lub wnikania wody. Aby uniknąć obrażeń, produkt powinien zostać naprawiony przez producenta lub jego serwis posprzedażny.
- Nie dotykaj kabla i zasilacza mokrymi rękami.
- Przed wyrzuceniem produktu należy wyłączyć urządzenie i odłączyć je od zasilacza.
- Nie używaj produktu z uszkodzonym przewodem zasilającym lub gniazdkiem.
- Nie używaj produktu, jeśli wykazuje poważne uszkodzenia w wyniku upuszczenia lub wniknięcia wody.
- Nie demontuj, nie naprawiaj ani nie modyfikuj akumulatora.
- Podczas wyjmowania akumulatora produkt należy odłączyć od zasilania.
- Nie wycieraj ani nie czyść końcówek ładowarki wilgotną szmatką lub mokrymi rękami.
- Bateria lub akumulator, który może być częścią produktu, ma sześciomiesięczny okres użytkowania, ponieważ jest materiałem eksploatacyjnym.
- Używaj produktu zgodnie z instrukcją obsługi. Za wszelkie straty lub szkody spowodowane niewłaściwym użytkowaniem odpowiada użytkownik.
- Ryzyko eksplozji w przypadku wymiany baterii na niewłaściwy typ.
- Zużyte baterie należy utylizować zgodnie z instrukcjami na opakowaniu produktu.
- Nie zużywaj baterii, istnieje ryzyko oparzeń chemicznych.
- Nowe i zużyte baterie należy przechowywać poza zasięgiem dzieci.
- Jeśli podejrzewasz, że baterie mogły zostać połknięte lub włożone w jakąkolwiek część ciała, natychmiast zasięgnij porady lekarza.
- Wrzucanie akumulatora do ognia lub piekarnika z gorącym powietrzem albo mechaniczne zginięcie lub przecinanie akumulatora może doprowadzić do eksplozji.
- Pozostawienie akumulatora w środowisku o bardzo wysokiej temperaturze może spowodować jego eksplozję lub wyciek łatwopalnej cieczy.
- Bateria wystawiona na działanie bardzo niskiego ciśnienia powietrza może spowodować eksplozję lub wyciek łatwopalnej cieczy.
- Niewłaściwe obchodzenie się z akumulatorem (długotrwałe ładowanie, zwarcie, rozbicie innym przedmiotem itp.) może skutkować pożarem, przegrzaniem lub wyciekami niebezpiecznych substancji z akumulatora.
- Zabrania się używania produktu w środowisku z otwartym płomieniem.

INFORMACJE DLA UŻYTKOWNIKÓW DOTYCZĄCE UTYLIZACJI (DOMOWEGO) SPRZĘTU ELEKTRYCZNEGO I ELEKTRONICZNEGO



Przedstawiony symbol znajdujący się na produkcie lub w oryginalnej dokumentacji oznacza, że zużytych produktów elektrycznych lub elektronicznych nie wolno utylizować wraz z odpadami komunalnymi. Aby prawidłowo zutylizować te produkty, należy oddać je do wyznaczonego punktu zbiórki, gdzie zostaną przyjęte bezpłatnie. Utylizując produkty w ten sposób, pomagamy chronić cenne zasoby naturalne i zapobiegamy negatywnemu wpływowi na środowisko i zdrowie ludzkie, który mógłby wynikać z niewłaściwej utylizacji. Bliższe informacje można uzyskać w lokalnym urzędzie lub najbliższym punkcie zbiórki odpadów. W przypadku niewłaściwej utylizacji tego rodzaju odpadów przez dowolną osobę mogą być również nakładane kary zgodnie z przepisami krajowymi. Informacje dla użytkowników dotyczące utylizacji sprzętu elektrycznego i elektronicznego (przeznaczonego na użytek służbowy i firmowy). W celu właściwego zutylizowania sprzętu elektrycznego i elektronicznego przeznaczonego na użytek służbowy i firmowy należy zasięgnąć rady u producenta lub importera produktu. Dostarczą oni informacji o wszelkich sposobach utylizacji oraz wskażą, kto odpowiada za sfinansowanie utylizacji tego rodzaju sprzętu elektrycznego i elektronicznego w zależności od daty wprowadzenia na rynek. Informacje o procedurach utylizacji odpadów w innych krajach spoza UE. Powyższy symbol dotyczy tylko krajów Unii Europejskiej. Z myślą o zapewnieniu właściwej utylizacji sprzętu elektrycznego i elektronicznego należy zasięgnąć odpowiednich informacji w lokalnym urzędzie lub u sprzedawcy sprzętu.

HEMA IZDELKOV

1. Antena
2. LED za obvestila
3. Objektiv
4. IR senzor

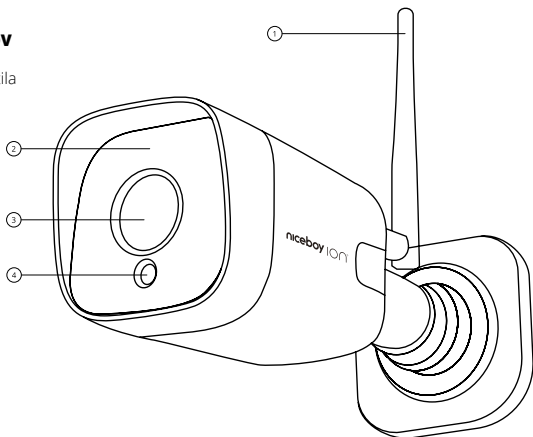
**POVEZAVA Z APLIKACIJO**

1. Prenesite aplikacijo tako, da skenirate QR kodo s svojim mobilnim telefonom ali poiščete »Niceboy ION« v trgovini z mobilnimi aplikacijami in naložite aplikacijo. Pred uporabo te aplikacije se prepričajte, da je vaš mobilni telefon povezan z Wi-Fi.
2. Odprite aplikacijo »Niceboy ION« in ustvarite nov račun ali uporabite obstoječega.
3. Ko nastavite geslo, pojdite na naslednji korak »Dodaj napravo« z uporabo »+« v zgornjem desnem kotu začetnega zaslona.
4. Kliknite »Kamere«.
5. Kliknite na »Niceboy ION Guardian G2 PRO 2K«
6. Naprava se samodejno vklopi, ko je priključena na vtičnico.
7. Ko se oglasi začetni ton, dolgo pritisnite gumb RESET (gumb na kablu) za več kot 5 s, dokler ne zaslišite piska.
8. Potrdite pisk in kliknite NAPREJ za povezavo z omrežjem. (V primeru kableske povezave je treba na zaslonu Device Reset v zgornjem desnem kotu način povezave spremeniti v kabelsko.)
9. V aplikaciji vnesite ime omrežja Wi-Fi, vnesite geslo za Wi-Fi in kliknite gumb NAPREJ v skladu z navodili (opomba: kamero lahko povežete prek omrežja Wi-Fi 2,4 GHz ali prek kabla Ethernet).
10. Na zaslonu telefona se prikaže koda QR za povezavo kamere. Skenirajte QR kodo zaslona telefona s kamero z razdalje 15-20 cm.
11. Nato se naprava doda na seznam naprav. Napravo lahko pred zaključkom preimenujete.

Povezovanje naprave z omrežjem Wi-Fi lahko traja nekaj deset sekund, odvisno od moči signala.

Ko je naprava uspešno povezana, se prikaže nadzorni vmesnik. To kamero lahko povežete tudi z ethernetnim kablom.

Ponastavitev Wi-Fi: Če je povezava potekla ali preden se povežete z drugim mobilnim telefonom, najprej vklopite kamero in v 10 sekundah po povezavi dolgo pritisnite gumb PONASTAVI 5 sekund, dokler ne zaslišite piska, s tem boste odstranili obstoječi telefon iz aplikacije in fotoaparata se lahko povežete z omrežjem Wi-Fi z drugim telefonom. Nato sledite zgornjim navodilom.

Aplikacija služi kot nadzorno okolje za baterijsko kamero Niceboy ION Guardian G2 PRO 2K. Nastavitev funkcij in prikaz slike iz kamere poteka prek aplikacije Niceboy ION. Za pravilno delovanje kamere namestite obe anteni.

FUNKCIJA

Dvosmerna komunikacija – Kamera je opremljena z zvočnikom in mikrofonom. Snemanje dogodkov – kamera lahko snema neprekinjene posnetke na pomnilniško kartico.

Dogodki, ki jih zabeleži senzor PIR, so v aplikaciji označeni, če je vklopljena. S pomočjo aplikacije lahko posnetek sproti shranjujemo neposredno na telefon. (Uporaba mobilnih podatkov bo morda zaračunana).

Zaznavanje gibanja – Ko je v sektorju pred kamero zaznano gibanje, se na mobilnem telefonu prikaže obvestilo (za to funkcijo morajo biti obvestila omogočena v nastavitvah telefona). Nočno gledanje - nočni naknadni sij do 25 metrov.

Zasebni način – Kamera se izklopi.

Podrobne nastavitve kamere v zgornjem desnem kotu nadzornega okolja kamere.

POGOSTA VPRAŠANJA

V: Ne morete povezati naprave z aplikacijo?

Rešitev: Prepričajte se, da je mobilni telefon povezan z 2,4 GHz Wi-Fi, da sta ime omrežja in geslo vnesena pravilno in da je signal zadosten. Nato poskusite znova povezati napravo. Če se naprava še vedno ne poveže, poskusite znova zagnati kamero in se znova povezati.

V: Zakaj se obvestila iz kamere telefona ne prikazujejo?

Rešitev: Prepričajte se, da so obvestila omogočena na vašem mobilnem telefonu.

V: Zakaj je naprava po ponastavitvi kamere še vedno navedena?

Rešitev: Ponastavitev naprave samo ponastavi fotoaparata in njegove omrežne nastavitve. Če želite odstraniti napravo iz aplikacije, izbrišite kamero neposredno v aplikaciji.

V: Kako povezati kamero z drugim usmerjevalnikom?

Rešitev: Najprej morate napravo odstraniti iz aplikacije in jo nato znova konfigurirati v skladu z zgornjimi navodili.

V: Zakaj naprava ne prepozna pomnilniške kartice?

Rešitev: Pomnilniško kartico je treba pred vstavljanjem formatirati (FAT32, datotečni sistem exFAT) in jo vstaviti v fotoaparata, ko je fotoaparata izklopljen.

PARAMETRI

Ločljivost:	2560x1440
Skladiščenje:	MicroSD (največ 128 GB)
Povezljivost:	2,4 GHz Wi-Fi , PoE ethernet
Delovna temperatura:	-20 °C - + 50 °C
Frekvenčni pas:	2,4 GHz
Zajemni kot:	90°
Ponočni sij:	25 m
Vhod:	DC 5 V / 1 A
Vodotesen:	IP66*

*Reklamacije zaradi škode zaradi vode ne bodo sprejete.

Niceboy s.r.o. izjavlja, da je vrsta radijske opreme Niceboy ION Guardian G2 PRO 2K skladna z direktivami 2014/53/EU, 2014/30/EU, 2014/35/EU in 2011/65/EU. Celotna vsebina Izjave o skladnosti EU je na voljo na povezavi:

<https://niceboy.eu/sl/declaration/ion-guardian-g2-pro-2k>

VARNOSTNA NAVODILA

- Pred uporabo izdelka upoštevajte naslednja varnostna navodila.
- Pred uporabo izdelka natančno preberite ta priročnik in izdelek uporabljajte v skladu z navodili v tem priročniku.
- Vsako delovanje, ki ni v skladu s tem priročnikom, lahko povzroči škodo na izdelku in telesne poškodbe.
- Ta izdelek sme razstaviti samo pooblaščen tehnik. V primeru razstavljanja s strani nepooblaščenih oseb lahko pride do poškodb izdelka in telesnih poškodb.
- Izdelek se sme uporabljati samo z napajalnikom in dodatki, ki jih je dobavil proizvajalec. Uporaba drugega adapterja z drugačnimi specifikacijami lahko poškoduje izdelek.
- Ta naprava ni namenjena kot igrača. Pri uporabi pazite na svojo varnost in varnost okolice, še posebej otrok. Otroci, mlajši od 8 let, in osebe z zmanjšanimi telesnimi, senzoričnimi in duševnimi sposobnostmi ter znanjem ne smejo uporabljati izdelka, razen če jih nadzoruje oseba, odgovorna za njihovo varnost.
- Ne uporabljajte izdelka, če ne deluje pravilno zaradi padca, poškodbe, uporabe na prostem ali vdora vode. Da bi se izognili poškodbam, naj izdelek popravi proizvajalec ali njegova poprodajna služba.
- Ne dotikajte se kabla in napajalnika z mokrimi rokami.
- Preden izdelek zavržete, izklopite napravo in jo izključite iz napajalnika.
- Izdelka ne uporabljajte s poškodovanim napajalnim kablom ali vtičnico.
- Ne uporabljajte izdelka, če kaže resne poškodbe zaradi padca ali vdora vode.
- Ne razstavljajte, popravljajte ali spreminjajte baterije.
- Ko odstranujete baterijo, morate izdelek izključiti iz električnega omrežja.
- Koncev polnilnika ne brišite in ne čistite z moko krpo ali mokrimi rokami.
- Za baterijo ali akumulator, ki je lahko del izdelka, velja šestmesečna življenjska doba, saj je potrošni material.
- Izdelek uporabljajte v skladu z navodili za uporabo. Za morebitno izgubo ali škodo, ki nastane zaradi nepravilne uporabe, je odgovoren uporabnik.
- Nevarnost eksplozije pri zamenjavi baterije z napačno vrsto.
- Izrabljene baterije zavržite v skladu z navodili na embalaži izdelka.
- Ne porabite baterije, obstaja nevarnost kemičnih opeklin.
- Nove in rabljene baterije hranite izven dosega otrok.
- Če menite, da je nekdo pogoltnil baterije ali jih dal v kateri koli del telesa, takoj poiščite zdravniško pomoč.
- Če baterijo vržete v ogenj ali peč z vročim zrakom ali mehansko zdrobite ali razrežete baterijo, lahko pride do eksplozije.
- Če pustite baterijo v okolju z izjemno visoko temperaturo, lahko povzroči eksplozijo ali iztekanje vnetljive tekočine.
- Baterija, izpostavljena izjemno nizkemu zračnemu tlaku, lahko povzroči eksplozijo ali puščanje vnetljive tekočine.
- Nepravilno ravnanje (dolgotrajno polnjenje, kratak stik, zlom z drugim predmetom itd.) lahko povzroči požar, pregrevanje ali uhajanje nevarnih snovi iz baterije.
- Uporaba izdelka v okolju z odprtim ognjem je prepovedana.

INFORMACIJE ZA UPORABNIKE GLEDE ODSTRANJEVANJA ELEKTRIČNIH IN ELEKTRONSKIH NAPRAV (DOMAČA RABA)



Ta simbol na napravi ali v originalni dokumentaciji naprave pomeni, da rabljene električne ali elektronske naprave ni dovoljeno zavreči skupaj s komunalnimi odpadki. Napravo odnesite v zbirni center, kjer jo bodo brezplačno prevzeli in odstranili na ustrezen način. S takšnim odstranjevanjem naprave pomagata zaščititi dragocene naravne vire in preprečiti morebitne negativne vplive na okolje in zdravje ljudi, ki bi lahko bili posledica nepravilnega odlaganja odpadkov. Za podrobnejše informacije se lahko obrnete na občinsko upravo ali najbližji zbirni center. V skladu z državnimi predpisi se lahko kaznuje tudi nepravilno odstranjevanje tovrstnih odpadkov. Informacije za uporabnike glede odstranjevanja električnih in elektronskih naprav (poslovna raba). Za pravilno odstranjevanje električnih in elektronskih naprav za poslovno rabo se obrnite na proizvajalca ali uvoznika naprave. Dobili boste informacije o načinih odstranjevanja in o tem, kdo je glede na datum prihoda električne ali elektronske naprave na trg dolžan kriti stroške odstranjevanja te naprave. Informacije glede odstranjevanja odpadkov v državah zunaj EU. Zgornji simbol velja samo v državah EU. Za informacije o pravilnem odstranjevanju električnih in elektronskih naprav se obrnite na občinsko upravo ali prodajalca.

SCHEMA PRODUSULUI

1. Antenă
2. LED de notificare
3. Obiectiv
4. Senzor IR

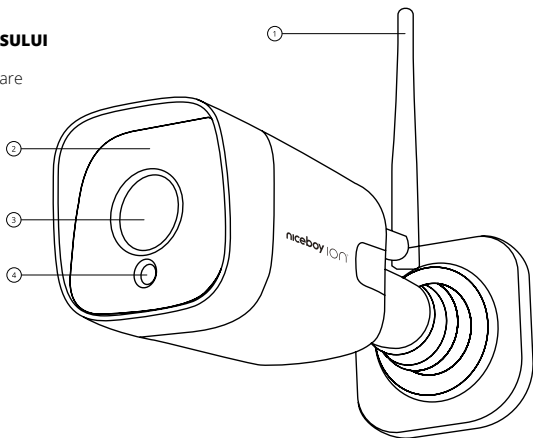
**CONECTAREA LA APLICAȚIE**

1. Descărcați aplicația prin scanarea codului QR cu telefonul mobil sau căutați „Niceboy ION” în magazinul de aplicații pentru mobil și descărcați aplicația. Vă rugăm să vă asigurați că telefonul mobil este conectat la Wi-Fi înainte de a utiliza această aplicație.
2. Deschideți aplicația „Niceboy ION” și creați un cont nou sau utilizați unul existent.
3. După setarea parolei, treceți la pasul următor „Adăugați dispozitiv” folosind „+” din colțul din dreapta sus al ecranului de start.
4. Faceți clic pe „Camere”.
5. Faceți clic pe „Niceboy ION Guardian G2 PRO 2K”
6. Dispozitivul se va porni automat când este conectat la priză.
7. După sunetul inițial, apăsați lung butonul RESET (butonul de pe cablu) mai mult de 5 s până când se aude un bip.
8. Confirmați semnalul sonor și faceți clic pe NEXT pentru a vă conecta la rețea. (În cazul unei conexiuni prin cablu, este necesar să schimbați modul de conectare la cablu pe ecranul Resetare dispozitiv din colțul din dreapta sus.)
9. În aplicație, introduceți numele rețelei Wi-Fi, introduceți parola Wi-Fi și faceți clic pe butonul NEXT conform instrucțiunilor (notă: camera poate fi conectată prin rețea Wi-Fi de 2,4 GHz sau folosind un cablu Ethernet) .
10. Pe ecranul telefonului va apărea un cod QR pentru conectarea camerei. Scanează codul QR de pe ecranul telefonului cu camera foto de la o distanță de 15-20 cm.
11. Ulterior, dispozitivul este adăugat la lista de dispozitive. Dispozitivul poate fi redenumit înainte de a termina.

Conectarea dispozitivului la rețeaua Wi-Fi poate dura câteva zeci de secunde, în funcție de puterea semnalului.

După ce dispozitivul este conectat cu succes, va fi afișată interfața de control. Această cameră poate fi conectată și folosind un cablu Ethernet.

Resetare Wi-Fi: Dacă expiră timpul de conexiune sau înainte de a conecta un alt telefon mobil, porniți mai întâi camera și, în 10 secunde de la conectare, apăsați lung butonul RESET timp de 5 secunde până când auziți un bip, acest lucru va elimina telefonul existent. din aplicație și camera se poate conecta la rețeaua Wi-Fi folosind un alt telefon. Apoi urmați instrucțiunile de mai sus.

Aplicația servește ca mediu de control pentru camera Niceboy ION Guardian G2 PRO 2K. Setarea funcțiilor și afișarea imaginii de la cameră se face prin intermediul aplicației Niceboy ION. Instalați ambele antene pentru ca camera să funcționeze corect.

FUNCȚIE

Comunicare bidirecțională – Camera este echipată cu un difuzor și un microfon. Înregistrare eveniment – Camera poate înregistra înregistrări continue pe un card de memorie. Evenimentele înregistrate de senzorul PIR sunt evidențiate în aplicație dacă aceasta este activată. Cu ajutorul aplicației, înregistrarea poate fi salvată în timp real direct pe telefon. (Se pot aplica taxe folosind date mobile).

Detectare mișcare – Când se detectează mișcare în sectorul din fața camerei, pe telefonul mobil va fi afișată o notificare (pentru această funcție, notificările trebuie să fie activate în setările telefonului).

Vedere nocturnă - luminozitate nocturnă până la 25 metri.

Mod privat – Camera se oprește.

Setări detaliate ale camerei în colțul din dreapta sus al mediului de control al camerei.

ÎNTREBĂRI FRECVENTE

Î: Nu puteți conecta dispozitivul la aplicație?

Soluție: Asigurați-vă că telefonul mobil este conectat la Wi-Fi de 2,4 GHz, că numele rețelei și parola sunt introduse corect și că semnalul este suficient. Apoi încercați să conectați din nou dispozitivul. Dacă dispozitivul încă nu se conectează, încercați să reporniți camera și să vă conectați din nou.

Î: De ce nu se afișează notificările de pe camera telefonului?

Soluție: asigurați-vă că notificările sunt activate pe telefonul dvs. mobil.

Î: De ce dispozitivul este în continuare listat după resetarea camerei?

Soluție: Resetarea dispozitivului resetează doar camera și setările sale de rețea. Pentru a elimina dispozitivul din aplicație, ștergeți camera direct în aplicație.

Î: Cum se conectează camera la un alt router?

Soluție: În primul rând, trebuie să eliminați dispozitivul din aplicație și apoi să îl reconfigurați conform instrucțiunilor de mai sus.

Î: De ce dispozitivul nu poate recunoaște cardul de memorie?

Soluție: cardul de memorie trebuie formatat (FAT32, sistem de fișiere exFAT) înainte de introducere și introdus în cameră când camera este oprită.

PARAMETRI

Rezoluție:	2560x1440
Stocare:	MicroSD (max. 128 GB), Cloud
Conectivitate:	Wi-Fi de 2,4 GHz, PoE ethernet
Temperatura de funcționare:	-20 °C - + 50 °C
Banda de frecvență:	2,4 GHz
Unghi de angrenare:	90°
Lumină de noapte:	25 m
Intrare:	DC 5 V / 1 A
Impermeabil:	IP66*

*Nu vor fi acceptate reclamații pentru daune cauzate de apă.

Niceboy s.r.o. declară prin prezenta că tipul de echipament radio Niceboy ION Guardian G2 PRO 2K respectă directivele 2014/53/UE, 2014/30/UE, 2014/35/UE și 2011/65/UE. Conținutul complet al declarației de conformitate UE este disponibil pe următoarele pagini web: <https://niceboy.eu/ro/declaration/ion-guardian-g2-pro-2k>

INSTRUCIUNI DE SIGURANTA

- Respectați următoarele instrucțiuni de siguranță înainte de a utiliza produsul.
- Înainte de a utiliza produsul, vă rugăm să citiți cu atenție acest manual și să utilizați produsul conform instrucțiunilor din acest manual.
- Orice operațiune care nu este conformă cu acest manual poate duce la deteriorarea produsului și vătămări corporale.
- Acest produs poate fi demontat numai de către un tehnician autorizat. În cazul dezasamblării de către o persoană neautorizată, pot apărea deteriorarea produsului și vătămarea personală.
- Produsul trebuie utilizat numai cu adaptorul de alimentare și accesoriile furnizate de producător. Utilizarea unui alt adaptor cu specificații diferite poate deteriora produsul.
- Acest aparat nu este conceput ca o jucărie. Când îl utilizați, aveți grijă de siguranța dumneavoastră și a celor din jur, în special a copiilor. Copiii sub 8 ani și persoanele cu abilități și cunoștințe fizice, senzoriale și mentale reduse nu pot utiliza produsul decât dacă sunt supravegheați de o persoană responsabilă de siguranța lor.
- Nu utilizați produsul dacă acesta nu funcționează din cauza căderii, deteriorării, utilizării în aer liber sau pătrunderii apei. Pentru a evita rănirea, produsul trebuie reparat de producător sau de serviciul său post-vânzare.
- Nu atingeți cablul și adaptorul de alimentare cu mâinile ude.
- Înainte de a arunca produsul, opriți dispozitivul și deconectați-l de la adaptorul de alimentare.
- Nu utilizați produsul cu un cablu de alimentare sau o priză deteriorate.
- Nu utilizați produsul dacă prezintă daune grave din cauza căderii sau pătrunderii apei.
- Nu dezasamblați, reparați sau modificați bateria.
- La scoaterea bateriei, produsul trebuie deconectat de la sursa de alimentare.
- Nu ștergeți și nu curățați vârfulurile încărcătorului cu o cârpă umedă sau cu mâinile ude.
- Bateria sau acumulatorul, care poate face parte din produs, are o durată de viață de șase luni, deoarece este un consumabil.
- Utilizați produsul în conformitate cu instrucțiunile de utilizare. Orice pierdere sau deteriorare cauzată de o utilizare necorespunzătoare este responsabilitatea utilizatorului.
- Risc de explozie la înlocuirea bateriei cu un tip incorect.
- Aruncați bateriile uzate conform instrucțiunilor de pe ambalajul produsului.
- Nu consumați bateria, există riscul de arsuri chimice.
- Nu lăsați bateriile noi și uzate la îndemâna copiilor.
- Dacă credeți că bateriile au fost înghițite sau plasate în orice parte a corpului, solicitați imediat asistență medicală.
- Aruncarea bateriei într-un foc sau cuptor cu aer cald, sau zdrobirea sau tăierea mecanică a bateriei poate duce la o explozie.
- Lăsarea bateriei într-un mediu cu temperatură extrem de ridicată poate provoca explozia sau scurgerea de lichid inflamabil.
- O baterie expusă la o presiune extrem de scăzută a aerului poate duce la o explozie sau scurgere de lichid inflamabil.
- Manipularea necorespunzătoare (încărcare pe termen lung, scurtcircuitare, ruperea cu un alt obiect etc.) poate duce la incendiu, supraîncălzire sau scurgeri de substanțe periculoase din baterie.
- Este interzisă utilizarea produsului într-un mediu cu flacără deschisă.

INFORMAȚII PENTRU UTILIZATOR CU PRIVIRE LA ELIMINAREA DISPOZITIVELOR ELECTRICE ȘI ELECTRONICE (ELECTROCASNICE)



Acest simbol situat pe un produs sau în documentația produsului înseamnă că produsele electrice sau electronice uzate nu pot fi aruncate împreună cu deșeurile comune. Pentru a elimina corect aceste produse, duceți-le la un loc de colectare desemnat, unde vor fi acceptate gratuit. Prin eliminarea ca deșeu a unui produs în acest mod, contribuiți la protejarea resurselor naturale prețioase și contribuiți la prevenirea oricăror potențiale impacturi negative asupra mediului și sănătății umane, care ar putea fi rezultatul unei eliminări incorecte a deșeurilor. Este posibil să primiți informații mai detaliate de la autoritatea locală sau cel mai apropiat loc de colectare. Conform reglementărilor naționale, amenziile pot fi aplicate și oricărei persoane care aruncă incorect acest tip de deșeuri. Informații pentru utilizator cu privire la eliminarea dispozitivelor electrice și electronice (Uz comercial și corporativ). Pentru a elimina corect dispozitivele electrice și electronice pentru uz comercial și corporativ, consultați producătorul sau importatorul produsului. Aceștia vă vor oferi informații cu privire la toate metodele de eliminare și, conform datei menționate pe aparatul electric sau electronic de pe piață, vă vor spune cine este responsabil pentru finanțarea eliminării acestui dispozitiv electric sau electronic. Informații privind procesele de eliminare în alte țări din afara UE. Simbolul afișat mai sus este valabil numai pentru țările din Uniunea Europeană. Pentru eliminarea corectă a dispozitivelor electrice și electronice, solicitați informațiile relevante de la autoritățile locale sau de la distribuitor.

PRODUKTPROGRAM

1. Antenn
2. Meddelande LED
3. Lins
4. IR-sensor

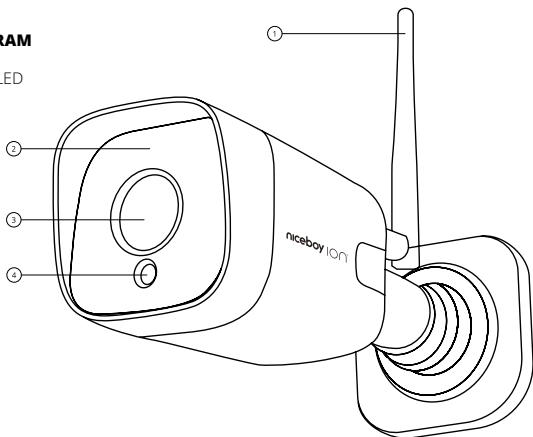
**ANSLUTA TILL APPLIKATIONEN**

1. Ladda ner appen genom att skanna QR-koden med din mobiltelefon eller sök på „Niceboy ION“ i mobilens appbutik och ladda ner appen. Se till att din mobiltelefon är ansluten till Wi-Fi innan du använder den här appen.
2. Öppna „Niceboy ION“-appen och skapa ett nytt konto eller använd ett befintligt.
3. Efter att ha ställt in lösenordet, gå till nästa steg „Lägg till enhet“ med hjälp av „+“ i det övre högra hörnet av startskärmen.
4. Klicka på „Kameror“.
5. Klicka på „Niceboy ION Guardian G2 PRO 2K“
6. Enheten slås på automatiskt när den ansluts till uttaget.
7. När den första tonen hörs, tryck länge på RESET-knappen (knappen på kabeln) i mer än 5 s tills ett pip hörs.
8. Bekräfta ljudsignalen och klicka på NÄSTA för att ansluta till nätverket. (I fallet med en kabelanslutning är det nödvändigt att ändra anslutningsläget till kabel på skärmen Enhetsåterställning i det övre högra hörnet.)
9. Ange Wi-Fi-nätverkets namn i applikationen, ange Wi-Fi-lösenordet och klicka på NÄSTA-knappen enligt instruktionerna (observera: kameran kan anslutas via 2,4 GHz Wi-Fi-nätverk eller med en Ethernet-kabel).
10. En QR-kod för att ansluta kameran visas på telefonskärmen. Skanna QR-koden från telefonskärmen med kameran från ett avstånd av 15-20 cm.
11. Därefter läggs enheten till i listan över enheter. Enheten kan bytas om innan den är klar.

Att ansluta enheten till Wi-Fi-nätverket kan ta flera tiotals sekunder beroende på signalstyrkan.

Efter att enheten har anslutits, kommer kontrollgränssnittet att visas. Denna kamera kan också anslutas med en Ethernet-kabel.

Wi-Fi-återställning: Om anslutningen timeout eller innan du ansluter en annan mobiltelefon, slå på kameran först, och inom 10 sekunder efter anslutningen, tryck länge på RESET-knappen i 5 sekunder tills du hör ett pip, detta tar bort den befintliga telefonen från applikationen och kameran kan anslutas till Wi-Fi-nätverket med en annan telefon. Följ sedan instruktionerna ovan.

Applikationen fungerar som en kontrollmiljö för Niceboy ION Guardian G2 PRO 2K-kameran. Inställning av funktionerna och visning av bilden från kameran görs via Niceboy ION-applikationen. Installera båda antennerna för att kameran ska fungera korrekt.

FUNGERA

Tvåvägskommunikation – Kameran är utrustad med en högtalare och en mikrofon. Händelseinspelning – Kameran kan spela in kontinuerliga bilder till ett minneskort. Händelser som registreras av PIR-sensorn markeras i applikationen om den är påslagen. Med hjälp av applikationen kan inspelningen sparas i realtid direkt till telefonen. (Avgifter kan tillkomma om du använder mobildata).

Rörelsedetektering – När rörelse upptäcks i sektorn framför kameran visas ett meddelande på mobiltelefonen (för denna funktion måste aviseringar vara aktiverade i telefoninställningarna).

Night vision - natt efterglöd upp till 25 meter.

Privat läge – Kameran stängs av.

Detaljerade kamerainställningar i det övre högra hörnet av kamerans kontrollmiljö.

VANLIGA FRÅGOR

F: Kan du inte ansluta enheten till appen?

Lösning: Se till att mobiltelefonen är ansluten till 2,4 GHz Wi-Fi, att nätverksnamnet och lösenordet har angetts korrekt och att signalen är tillräcklig. Försök sedan ansluta enheten igen. Om enheten fortfarande inte kan ansluta, försök att starta om kameran och ansluta igen.

F: Varför visas inte aviseringar från telefonens kamera?

Lösning: Se till att aviseringar är aktiverade på din mobiltelefon.

F: Varför är enheten fortfarande listad efter att kameran återställts?

Lösning: Att återställa enheten återställer bara kameran och dess nätverksinställningar. För att ta bort enheten från appen, radera kameran direkt i appen.

F: Hur ansluter jag kameran till en annan router?

Lösning: Först måste du ta bort enheten från applikationen och sedan konfigurera om den enligt instruktionerna ovan.

F: Varför kan inte enheten känna igen minneskortet?

Lösning: Minneskortet måste formateras (FAT32, exFAT filsystem) innan det sätts i och sättas in i kameran när kameran är avstängd.

PARAMETRAR

Upplösning:	2560x1440
Lagring:	MicroSD-lagring (max 128 GB), moln
Anslutningsmöjligheter:	2,4 GHz Wi-Fi, PoE ethernet
Drifttemperatur:	-20 °C - + 50 °C
Frekvensband:	2,4 GHz
Ingreppsvinkel:	90°
Nattljus:	25 m
Ingång:	DC 5 V / 1 A
Vattentät:	IP66*

*Klagomål accepteras inte för vattenskador.

Niceboy s.r.o. intygar härmed att radioutrustningen typ Niceboy ION Guardian G2 PRO 2K överensstämmer med direktiven 2014/53/EU, 2014/30/EU, 2014/35/EU, samt 2011/65/EU. Det fullständiga innehållet i EU-försäkran om överensstämmelse finns tillgängligt på följande webbplats: <https://niceboy.eu/se/declaration/ion-guardian-g2-pro-2k>

SÄKERHETS INSTRUKTIONER

- Observera följande säkerhetsinstruktioner innan du använder produkten.
- Innan du använder produkten, läs denna bruksanvisning noggrant och använd produkten enligt instruktionerna i denna bruksanvisning.
- Alla åtgärder som inte överensstämmer med denna manual kan resultera i produktskada och personskada.
- Denna produkt får endast demonteras av en auktoriserad tekniker. Vid demontering av en obehörig person kan produktskador och personskador uppstå.
- Produkten får endast användas med strömadaptern och tillbehör som tillhandahålls av tillverkaren. Användning av en annan adapter med andra specifikationer kan skada produkten.
- Denna apparat är inte avsedd som en leksak. När du använder den ska du ta hand om din säkerhet och omgivningen, särskilt barn. Barn under 8 år och personer med nedsatt fysisk, sensorisk och mental förmåga och kunskap får inte använda produkten om de inte övervakas av en person som ansvarar för deras säkerhet.
- Använd inte produkten om den inte fungerar på grund av att den tappas, skadas, utomhusanvändning eller vatteninträngning. För att undvika skador bör produkten repareras av tillverkaren eller dess kundservice.
- Rör inte kabeln och nätadaptern med våta händer.
- Innan du kasserar produkten, stäng av enheten och koppla bort den från nätadaptern.
- Använd inte produkten med en skadad nätsladd eller uttag.
- Använd inte produkten om den uppvisar allvarliga skador på grund av att den tappas eller tränger in vatten.
- Ta inte isär, reparera eller modifiera batteriet.
- När du tar bort batteriet måste produkten kopplas bort från strömförsörjningen.
- Torka eller rengör inte laddarens spetsar med en våt trasa eller våta händer.
- Batteriet eller ackumulatören, som kan vara en del av produkten, har en livslängd på sex månader, eftersom det är en förbrukningsvara.
- Använd produkten i enlighet med bruksanvisningen. Förlust eller skada som orsakas av felaktig användning är användarens ansvar.
- Risk för explosion vid byte av batteri mot en felaktig typ.
- Kasserera använda batterier enligt instruktionerna på produktens förpackning.
- Förbruka inte batteriet, det finns risk för kemiska brännskador.
- Förvara nya och använda batterier utom räckhåll för barn.
- Om du tror att batterier kan ha svalts eller placerats i någon del av kroppen, uppsök omedelbart läkare.
- Att kasta batteriet i en eld- eller varmluftsugn, eller mekaniskt krossa eller skära av batteriet kan leda till en explosion.
- Om du lämnar batteriet i en miljö med extremt höga temperaturer kan det explodera eller läcka brandfarlig vätska.
- Ett batteri som utsätts för extremt lågt lufttryck kan resultera i en explosion eller läckage av brandfarlig vätska.
- Felaktig hantering (långvarig laddning, kortslutning, brytning med annat föremål, etc.) kan leda till brand, överhettning eller läckage av farliga ämnen från batteriet.
- Det är förbjudet att använda produkten i en miljö med öppen låga.

INFORMATION TILL ANVÄNDARE FÖR AVFALLSHANtering AV ELEKTRISK OCH ELEKTRONISK UTRUSTNING (HEM)



Denna symbol placerad på produkten eller i originalprodukt dokumentationen betyder att använda elektriska eller elektroniska produkter inte får kasseras tillsammans med kommunalt avfall. Om du vill göra dig av med dessa produkter på rätt sätt, ta dem till ett avsett samlingsställe, där de tas emot kostnadsfritt.

Genom att kassera produkten på detta sätt hjälper du till att skydda värdefulla naturresurser och hjälper till att förhindra eventuella negativa effekter på miljön och människors hälsa som kan bli resultatet av felaktig avfallshantering. Kontakta din lokala myndighet eller närmaste samlingsställe för mer detaljerad information. Enligt nationella bestämmelser kan böter även utfärdas till den som gör sig av med denna typ av avfall på ett felaktigt sätt. Information till användare om kassering av elektrisk och elektronisk utrustning (Affärs- och företagsanvändning). Kontakta tillverkaren eller importören av produkten för korrekt kassering av elektrisk och elektronisk utrustning för kommersiellt och affärsmässigt bruk. De kommer att förse dig med information om alla kasseringmetoder och, enligt det datum som anges på den elektriska eller elektroniska utrustningen på marknaden, berätta vem som är ansvarig för att finansiera kasseringen av den elektriska eller elektroniska utrustningen. Information om avfallshantering i andra länder utanför EU. Ovanstående symbol gäller endast EU-länder. För korrekt kassering av elektrisk och elektronisk utrustning, fråga dina lokala myndigheter eller utrustningsåterförsäljaren om lämplig information.

niceboy[®]

MANUFACTURER:

NICEBOY s.r.o., 5. května 1746/22, Nusle, 140 00,
Prague 4, Czech Republic, ID: 294 16 876.
Made in China.

RoHS **CE**   